



**INSTITUCIÓN EDUCATIVA REPÚBLICA DE HONDURAS**  
Aprobada mediante Resolución No 033 del 21 de abril de 2003

**SECUENCIA DIDÁCTICA No 3\_**  
Generado por la contingencia del COVID 19

**Título de la secuencia didáctica:** Un viaje por las regiones de Colombia : Colombia multiétnica y pluricultural

**Elaborado por:** María Judith Bran Cartagena

**Nombre del Estudiante:** \_\_\_\_\_ **Grupo:** P.B. 01

**Área/Asignatura** Proyecto integrado  
Subproyecto: 3 Un viaje por las regiones de Colombia (pacífica y Caribe) **Duración:** Mayo 3 a junio 4 (5 horas diarias para el desarrollo de actividades)

**MOMENTOS Y ACTIVIDADES semana del 3 de mayo al 7 mayo**

**EXPLORACIÓN**

**Mayo 03 Actividades Momento de lectura**

**1. Lee y responde**

**HABITOS DE HIGIENE**

¡Qué interesante!

¿Qué debemos hacer para crecer y estar sanos?

- Cuidar nuestro cuerpo con higiene, alimentación, descanso adecuado y hacer ejercicios.

¿Cómo se transmiten los microbios?

¿Es importante lavarse las manos para eliminar los microbios y evitar transmitirlos? ¿Por qué?

**2. Observa los dibujos y completa las frases.**

Nuestro cuerpo debe estar... \_\_\_\_\_  
para evitar infecciones y enfermedades.

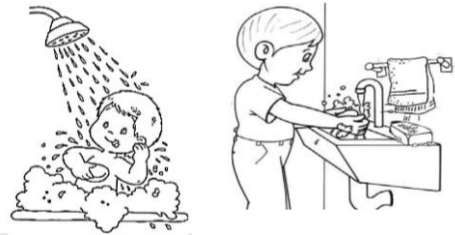

Hacemos... \_\_\_\_\_  
para mantener nuestro cuerpo fuerte y sano.

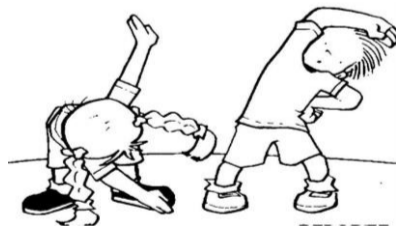

Es muy importante... \_\_\_\_\_  
las horas necesarias.



Debemos... \_\_\_\_\_  
bien, para crecer y reponer energías.



3. Dibuja y escribe seis objetos que usamos para asearnos.

4. Escribe qué debemos hacer antes y después de comer, después de jugar y después de tocar a los animales. \_\_\_\_\_

5. Averigua cuántas horas debe dormir un niño para que su cuerpo se mantenga sano y fuerte. \_\_\_\_\_ y explica ¿por qué?

6. Explica los hábitos de higiene necesario para mantener nuestro cuerpo sano y fuerte

### HÁBITOS DE HIGIENE

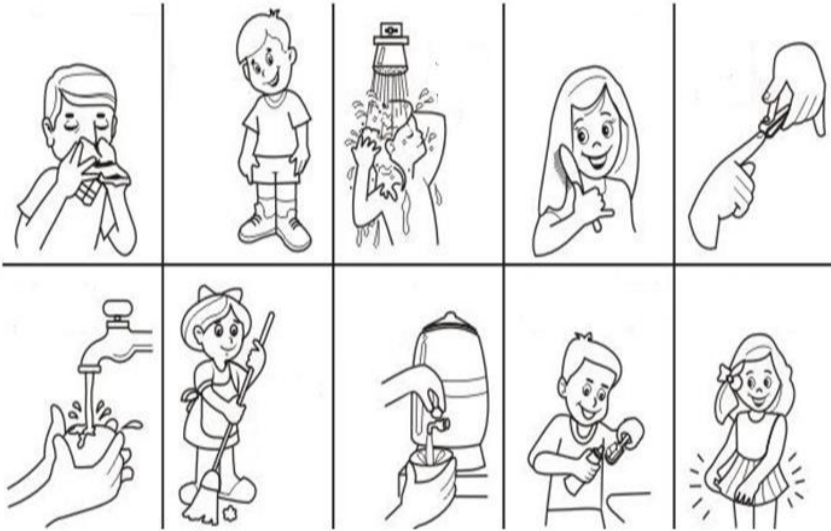

---

---

---

---

---

---

---

---

---

---

7. - Escribe el nombre de las siguientes imágenes.



---

---

---

---

8. Resuelve las sumas

$\begin{array}{r} 55 \\ +12 \\ \hline \end{array}$	$\begin{array}{r} 22 \\ +62 \\ \hline \end{array}$	$\begin{array}{r} 15 \\ +34 \\ \hline \end{array}$	$\begin{array}{r} 36 \\ +10 \\ \hline \end{array}$	$\begin{array}{r} 20 \\ +41 \\ \hline \end{array}$	$\begin{array}{r} 32 \\ +14 \\ \hline \end{array}$	$\begin{array}{r} 52 \\ +25 \\ \hline \end{array}$	$\begin{array}{r} 26 \\ +81 \\ \hline \end{array}$	$\begin{array}{r} 45 \\ +12 \\ \hline \end{array}$	$\begin{array}{r} 11 \\ +34 \\ \hline \end{array}$
--	--	--	--	--	--	--	--	--	--

## ESTRUCTURACIÓN

### Mayo 04 Actividades

#### Momento de lectura

##### 1. Realiza la lectura

#### Región natural

Las regiones naturales son cada una de las zonas geográficas de un país o continente, que cuentan con características similares en cuanto a relieve, clima, vegetación y clases de suelo.

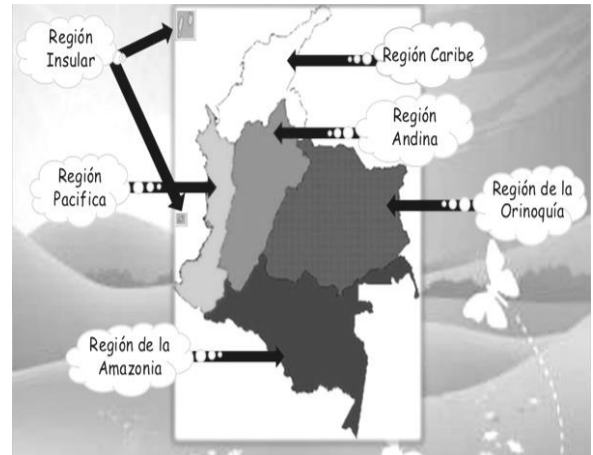

¿Cuáles son las regiones naturales de Colombia?

Colombia cuenta con seis regiones naturales que se definen por las características del relieve, la distancia al mar, el promedio de lluvias y las condiciones del suelo. Esas regiones son: Amazonía, Andina, Caribe, Insular, Pacífica y Orinoquía.

##### 2. Aprende sobre la cultura

#### Ley General de Cultura

En 1997 se creó la Ley General de Cultura 397, reformada con la Ley 1185 de 2008, que promueve, protege y salvaguarda el patrimonio cultural de Colombia.

Artículo 4. El patrimonio cultural de la nación está constituido por todos los bienes materiales. Las manifestaciones inmateriales (...), las representaciones de la cultura (...), tales como la lengua castellana, las lenguas y dialectos de las comunidades indígenas, negras y creoles, la tradición, el conocimiento ancestral, el paisaje cultural, las costumbres y los hábitos.

#### Bienes materiales



#### Manifestaciones inmateriales

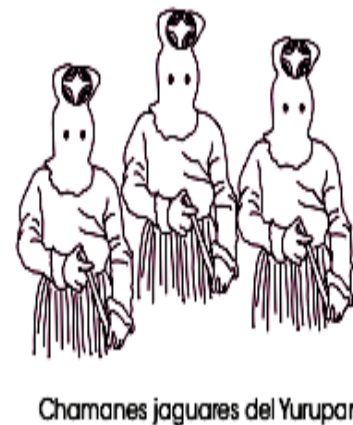
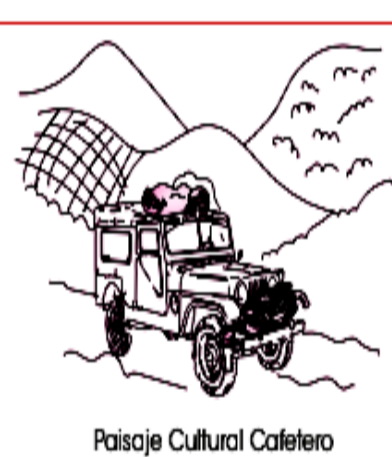

3. La región Pacífica, copia en los renglones de doble línea los nombres de los departamentos de la región Pacífica.

Escriba los departamentos de la región Pacífica.



Océano Pacífico



Two sets of horizontal lines for writing. The first set consists of two lines, and the second set consists of four lines.

4. Realiza la lectura y responde

La Región Pacífico es la zona de mayor biodiversidad y densidad pluviométrica del país.

#### CLIMA DEL PACÍFICO

La costa pacífica es una de las regiones más húmedas del país, a lo largo del año las precipitaciones son abundantes, las lluvias constantes y en grandes cantidades. En el departamento del Chocó se encuentra el municipio donde son registradas la mayor cantidad de lluvias al año en el país, Lloró, un lugar dedicado a la agricultura, la minería y la explotación forestal, cuenta con una gran variedad de quebradas y es considerada como una de las zonas más lluviosas del mundo.

#### HIDROGRAFÍA DEL PACÍFICO

La región cuenta con ríos caudalosos y profundos que se constituyen como una fuente de progreso y supervivencia para los departamentos, ríos como el Atrato, el San Juan que recorre gran parte del Chocó, cuenta con dos puertos importantes y que por su cantidad de kilómetros navegables, se ha convertido en una fuente importante de transporte interregional, el Baudó, el Mira, el Patía, son otros de los ríos que funcionan también como vías de comunicación.

#### FAUNA Y FLORA DEL PACÍFICO

Su clima de tipo tropical, convierte a la región pacífica en el hábitat de pequeños reptiles y anfibios, alberga más de 62 especies de aves y decenas de peces, otras especies importantes de esta región son el jaguar, el mico titi, las ballenas jorobadas que durante casi tres meses visitan las costas del Chocó para dar a luz sus crías, el águila harpía y el vertebrado más venenoso del mundo: la rana dorada venenosa.

Rojo, negro, blanco y piñuelo son las cuatro especies de mangle que se encuentran en esta región, las palmeras, helechos, cedros y bromelias también hacen parte de su flora representativa

Entre las celebraciones populares más importantes están:

Las Fiestas de San Pacho en el Chocó, a partir del 12 de septiembre.

El Festival del Currulao en Tumaco.

El Carnaval del Fuego en Tumaco.

La Procesión de la Virgen de Atocha en Barbacoas.

El Festival folclórico del Litoral Pacífico en Buenaventura.

Las fiestas de La Purísima en Guapi.

- ¿Qué fiestas se realizan en el choco? \_\_\_\_\_

- Consulta las capitales de cada departamento de la región Pacífica

**5. Según la lectura dibuja los diferentes animales y plantas que se pueden encontrar en la región Pacífica**

Fauna	flora
-------	-------

La región pacífica está ubicada al \_\_\_\_\_ de Colombia, su clima es \_\_\_\_\_, algunos de los departamentos que pertenecen a esta región son:

**6. Llena la información con tus datos:**

**Mi nombre es:** \_\_\_\_\_

**Mi apellido paterno es:** \_\_\_\_\_

**Mi apellido materno es:** \_\_\_\_\_

**Mi mamá se llama:** \_\_\_\_\_

**Mi papá se llama:** \_\_\_\_\_

**Mi cumpleaños es:** \_\_\_\_\_

**Tengo:** \_\_\_\_\_ hermanos y \_\_\_\_\_ hermanas

**Mi número de celular es:** \_\_\_\_\_ **el fijo es** \_\_\_\_\_

**Vivo en la ciudad de:** \_\_\_\_\_ **en el barrio** \_\_\_\_\_

**Mi dirección es:** \_\_\_\_\_

**El número de personas con quienes vivo es** \_\_\_\_\_



7. Colorea según el color y el número

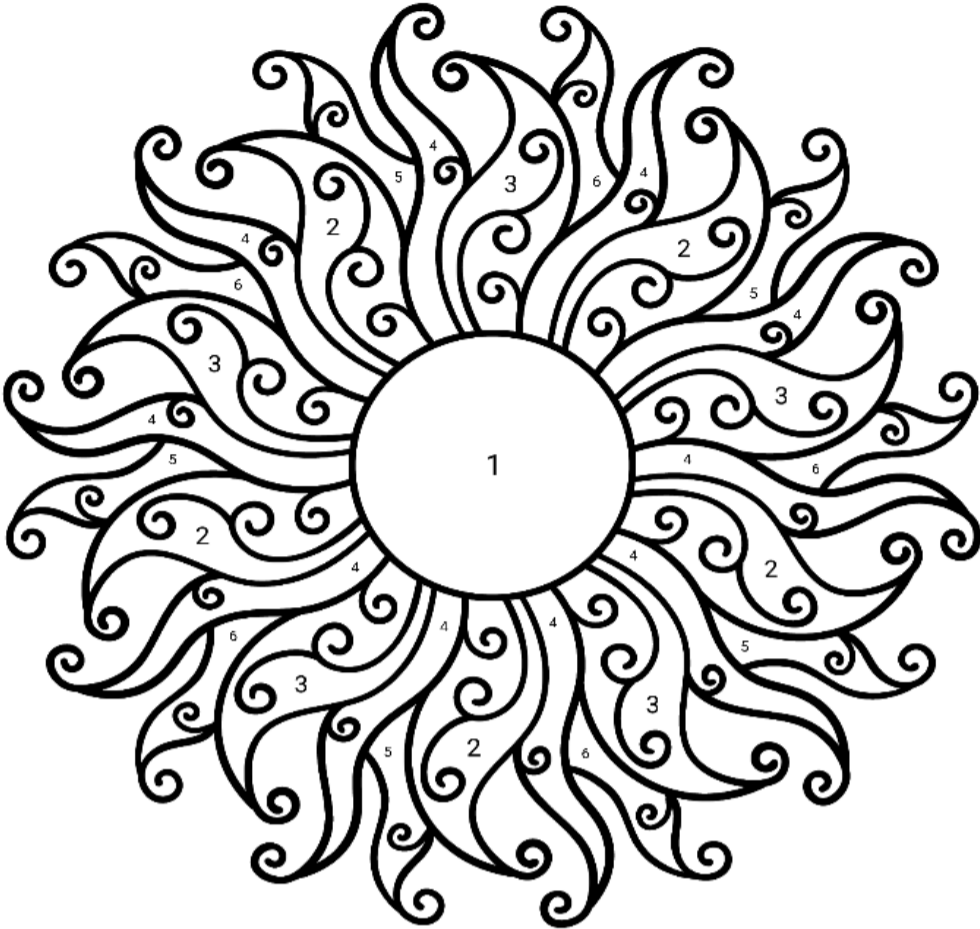

8. Observe la imagen y escriba sobre las líneas. Use las consonantes.

s t d s

E \_ \_ u \_ i o \_ a

t n c m

\_ e u \_ a \_ i \_ o

D t c n

g s

\_ e \_ u \_ \_ a \_ i ó \_

n m r r

\_ u \_ e \_ a \_ i o

# Mayo 05 Actividades Momento de lectura

Dibuja lo que dice la lectura

## 1. Realiza la lectura. La nariz y los ojos

Púsose la nariz mal humorada  
y dijo a los dos ojos:  
"Ya me tienen ustedes jorobada  
cargando los anteojos."  
"Para mí no se han hecho. Que los sude  
el que por ellos mira"  
Y diciendo y haciendo se sacude,  
y a la calle los tira.  
Su dueño sigue andando, y como es miope,  
da un tropezón, y cae,  
y la nariz aplastase.... Y del tope  
a los ojos sustrae.  
Sirviendo a los demás frecuentemente  
se sirve uno a sí mismo;  
y siempre cuesta caro el imprudente  
selvático egoísmo.

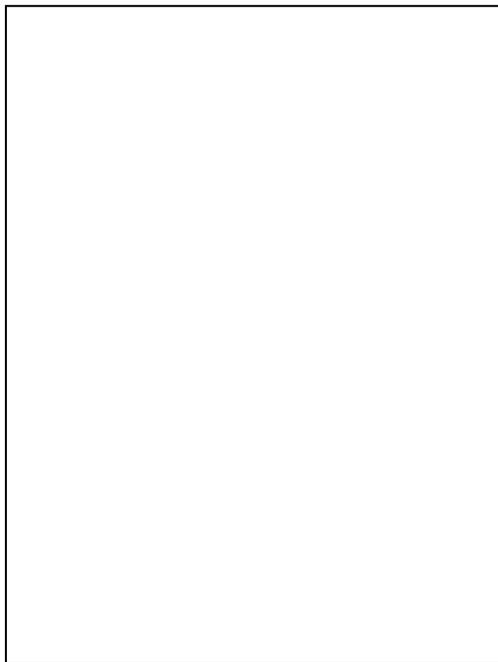

¿Qué enseñanza te deja la lectura?

## 2. Resuelve

3+1=      5+3=      4+5=      7+2=      6+4=      8+3=      9+4=

## 3. Ordena la silabas y copia bien las palabras.



HO	ZA	RIA	NA



CU	CHO	CU	RU



PLA	NO	TA



NA	MAN	ZA



TE	MA	TO



PE	NO	PI



SA	FRE



RAS	MO

**4. Juguemos con los nombres**

Copia un nombre de persona que inicie con cada letra del alfabeto, luego debajo copia lo que tu creas que hace esa persona pero que inicie con la misma letra del nombre mira el ejemplo(es copiar una acción)

Ejemplo

María	Pedro	Lola
martilla	pita	limpia

A	B	C	Ch	D	E	F
G	H	I	J	K	L	M
N	Ñ	O	P	Q	R	S
T	U	V	W	X	Y	Z

**5. Repasemos las unidades Las unidades son**

La unidad es el elemento entero más pequeño que podemos contar.

Vamos a representar una unidad con un cubito: las unidades son de a uno van del 0 al 9 y se cuentan de a uno

1 unidad = 

Las unidades la vamos a representar con un cuadrado amarillo 

Para abreviar la palabra "unidad", escribiremos "u", por ejemplo:

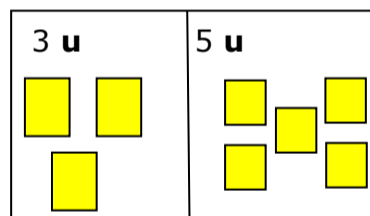

**6. Pinta de amarillo los cuadrillos y coloca cuantas unidades son sigue el ejemplo**

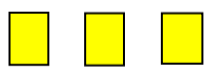
 3 u

 \_\_\_\_\_

 \_\_\_\_\_

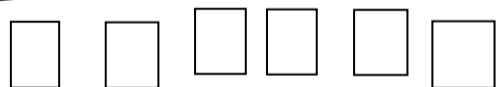
 \_\_\_\_\_

 \_\_\_\_\_

 \_\_\_\_\_



TRANSFERENCIA

Mayo 06 Actividades Momento de lectura

1. Observa el siguiente texto luego copia el texto reemplazando los dibujos con las palabras correspondientes

El cazador.

Un  tenía un  en su  y se fue a cazar.

Un  se comió el . Al  se lo comió un  al  se lo comió un  al  lo

cazó el  cuando el  llegó a su  dijo  ¿dónde estará? el .

---

---

---

---

---

---

---

---

---

---

2. Une con una línea las palabras que inician con la misma letra

- |          |         |
|----------|---------|
| canica   | paleta  |
| balero   | tamales |
| trompo   | camisa  |
| pelota   | mamá    |
| lamina   | chupeta |
| mesa     | sala    |
| chimenea | loro    |
| sapo     | ballena |

3. Escribe el número anterior y el número siguiente

_____	<b>18</b>	_____	_____	<b>25</b>	_____	_____	<b>10</b>	_____
_____	<b>13</b>	_____	_____	<b>37</b>	_____	_____	<b>64</b>	_____
_____	<b>16</b>	_____	_____	<b>41</b>	_____	_____	<b>68</b>	_____
_____	<b>18</b>	_____	_____	<b>45</b>	_____	_____	<b>71</b>	_____
_____	<b>22</b>	_____	_____	<b>53</b>	_____	_____	<b>88</b>	_____



¿Ya te diste cuenta de que todo lo que está a tu alrededor se puede leer"?  
¿Cómo son las cosas, objetos y formas que hay?



4. Observa objetos de tu entorno como los que están aquí y descríbelos



5. Observa paisajes, frutas y partes del cuerpo como estas y descríbelas

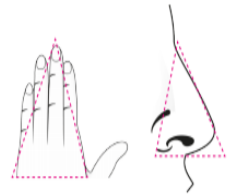
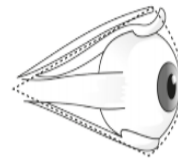
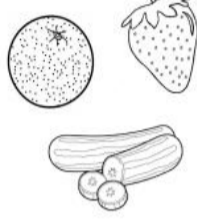
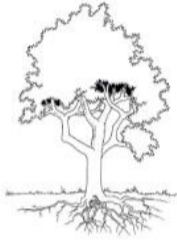

¿Cuáles tienen punta?

¿Cuáles tienen lados?

¿Cuáles son redondos?

5. Dibuja 6 objetos según sus características

Toda superficie redonda

Todas las superficies planas

Caras redondas y también caras planas

## AUTOEVALUACIÓN

### Mayo 07 Actividades Momento de lectura

#### El ejercicio

Hacer ejercicio en la niñez proporciona muchos beneficios entre los que se destacan los siguientes: mejora la coordinación psicomotriz; permite el desarrollo de destrezas, reflejos y reacciones; favorece el aprendizaje de disciplina y respeto; favorece el aumento de la concentración y el autocontrol; refuerza valores

El deporte no sólo es bueno para la salud física del niño, también lo es para su salud mental; les ayudara tener más confianza en sí mismo, a relacionarse mejor con los demás e incluso a superar alguna enfermedad.

**1. Realiza estos ejercicios en compañía de tu familia cada semana separa un espacio de tu tiempo y realiza los ejercicios**

#### RUTINA DIARIA DE EJERCICIOS

Duración 40 minutos - 10 minutos de calentamiento - 20 minutos de ejercicios y 10 de estiramiento final

- ▶ Esta rutina de ejercicios la debes hacer tres días en la semana.
- ▶ Con ayuda de música que te guste y motive.
- ▶ Siempre se inicia y se finaliza con el calentamiento.



#### CALENTAMIENTO - ESTIRAMIENTO

Duración 10 minutos al inicio y final Hacer 15 repeticiones de cada ejercicio

• Ejercicios para realizar estiramientos de los músculos de:

Las piernas y el tronco

1. Abrir las piernas.
2. Zancada amplia.
3. Flexionar el tronco con piernas cruzadas.
4. Acercar la pierna al pecho con las manos.
5. Tirar de la punta del pie.
6. Tocar las puntas de los pies.



Los brazos

7. Brazo por delante.
8. Brazo por detrás de la cabeza.
9. Elevar los brazos por detrás.



## 2. Encuentra la palabras escondidas

### PALABRAS ESCONDIDAS

SOPAS												
Q	A	Z	I	S	D	L	O	Z				
I	V	A	S	I	J	A	I	A				
T	D	V	D	D	M	O	T	Z				
R	N	T	I	O	O	T	O	P				
O	G	N	R	T	T	I	R	E				
P	H	A	R	B	O	L	N	Z				
E	J	L	O	K	T	G	I	F				
T	K	T	R	Z	R	L	L	H				
A	L	H	P	S	E	O	L	L				
Ñ	C	F	R	T	N	I	O	K				
Z	A	N	A	H	O	R	I	A				
E	I	E	L	O	S	A	O	Y				
H	B	E	R	E	C	A	F	F				



V \_\_\_\_\_



M \_\_\_\_\_



A \_\_\_\_\_



T \_\_\_\_\_



T \_\_\_\_\_



P \_\_\_\_\_

Z \_\_\_\_\_



## 2. Preguntas de evaluación metacognitiva

Esta evaluación se realizará semanalmente, teniendo en cuenta las actividades realizadas durante esos días.



Debes responder de manera sincera teniendo en cuenta las emociones y conocimientos adquiridos o las dificultades encontradas.

Ejemplo si me sentí bien y comprendí, las respuestas las coloco en la carita feliz.

Si por el contrario tengo dudas o dificultades mis respuestas las hago en la carita más o menos o triste.

En la semana coloquen la fecha que cubre la semana: por ejemplo, semana del 4 al 8 de mayo, y así cada semana.

Nombre completo: \_\_\_\_\_ semana \_\_\_\_\_

Preguntas de evaluación metacognitivas	 aprendiste bien	 regular	 Me falta por repasar
¿Qué aprendiste?			
¿Cómo lo aprendiste?			
¿Qué me falta por mejorar?			
<b>RECURSOS</b>	Cuadernos Videos sugeridos ( para quienes tengan posibilidad ) Cuentos Hojas Tijeras Pegante Lápices de colores		
<b>FECHA Y HORA DE DEVOLUCIÓN</b>	De acuerdo a la programación institucional.		



**INSTITUCIÓN EDUCATIVA REPÚBLICA DE HONDURAS**  
Aprobada mediante Resolución No 033 del 21 de abril de 2003

**SECUENCIA DIDÁCTICA No 3**  
Generado por la contingencia del COVID 19

**Título de la secuencia didáctica:** Un viaje por las regiones de Colombia : Colombia multiétnica y pluricultural

**Elaborado por:** María Judith Bran Cartagena

**Nombre del Estudiante:** \_\_\_\_\_ **Grupo:** P.B. 01

**Área/Asignatura:** Proyecto integrado  
Subproyecto: 3 Un viaje por las regiones de Colombia (pacífica y Caribe) **Duración:** mayo 3 a junio 4 (5 horas diarias para el desarrollo de actividades)

**MOMENTOS Y ACTIVIDADES semana del 10 al 14 mayo**

**EXPLORACIÓN**

**Mayo 10 Actividades Momento de lectura**

1. Realiza la lectura, luego responde las preguntas

**Luisa, la lagartija azul**

Luisa es una lagartija azul. Su panza es blanca. Luisa se distingue por su vistoso color. En los días soleados se confunde con el azul del cielo. Luisa vive en Gorgona. Gorgona es una isla en el océano Pacífico colombiano. Muchas personas de otros países van a Gorgona. Allí le toman muchas fotografías para estudiar su especie. Luisa come arañas, babosas y caracoles. A Luisa le encantan las frutas. Además, Luisa es una gran líder. Orienta a las demás lagartijas por caminos desconocidos. Les ayuda a subir y a bajar árboles empinados. Juntas recorren los corales calientes. También les ayuda a protegerse de otros animales. Incluso, les enseña a escoger los mejores insectos para comer. ¡Luisa es una buena líder!



¿Donde vive?

¿Qué come?

¿Qué hace?

**2. Suma**

3+4=    1+9=    9+3=    5+9=    2+7=    1+5=    10+5=    2+8=

3. Resuelve los problemas matemáticos y en tu cuaderno inventa 5 más.

Tengo una cesta con 17 manzanas. He ido a la frutería y he comprado 12 bananos y 9 melocotones. ¿Cuánta fruta tengo?

Respuesta/ \_\_\_\_\_

Operación

Si en un edificio hay 15 ventanas, y 13 puertas. ¿Cuántas son por todas?



Respuesta/\_\_\_\_\_

Operación

4. Observa la imagen y cuenta cuantos insectos hay.



5. Coloree un cuadro por cada insecto y araña que observe:

Total

			
_____	_____	_____	_____

6. Ayuda a la sobrina de María coloreando el camino ubícate en la flecha de entrada



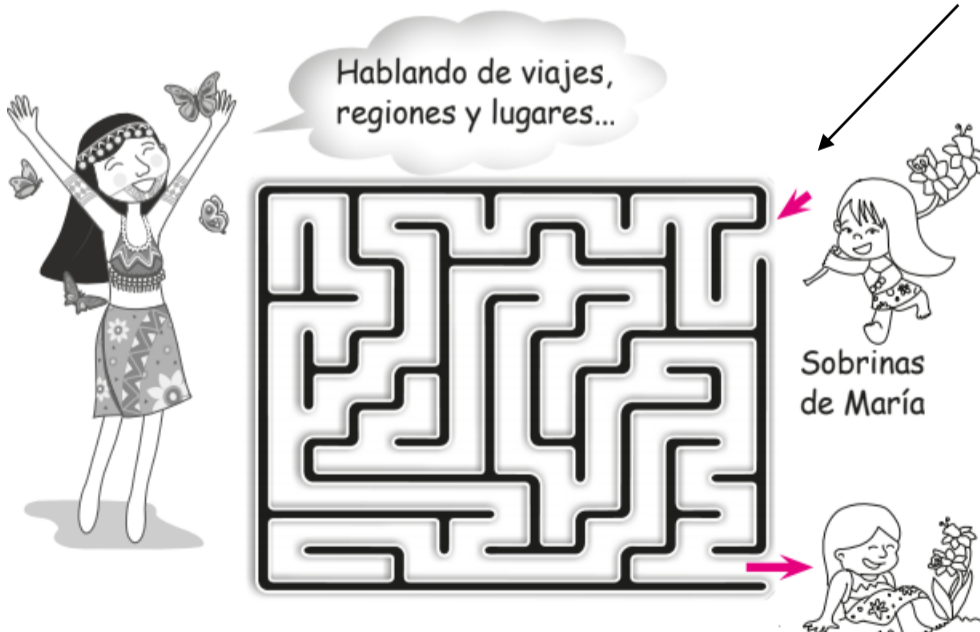

## ESTRUCTURACIÓN

### Mayo 11 Actividades Momento de lectura

Vivimos en un mundo de tres dimensiones (3-D).

Todos los objetos y cosas que vemos son parecidos a los "Sólidos Geométricos".

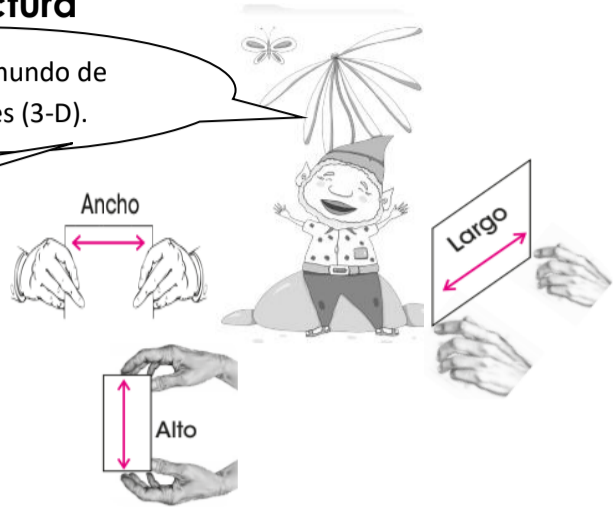

#### 1. Lectura Video las figuras y los cuerpos geométricos

[www.youtube.com/watch?v=XPRSONHI-bQ](http://www.youtube.com/watch?v=XPRSONHI-bQ)

[www.youtube.com/watch?v=NZUzMqAR4bo](http://www.youtube.com/watch?v=NZUzMqAR4bo)

Luego de ver el video copia que aprendiste

#### 2. Lee

¿Qué son los sólidos geométricos?

Un **sólido** o cuerpo geométrico es una figura geométrica de tres dimensiones (largo, ancho y alto), que ocupa un lugar en el espacio y en consecuencia, tienen un volumen. Son **sólidos geométricos** de muchas caras, que contienen los siguientes elementos: caras, aristas, vértices.

Los cuerpos geométricos pueden ser:

#### Poliedros y Cuerpos Redondos

- **Poliedros**

Son sólidos geométricos de muchas caras, que contienen los siguientes elementos: caras, aristas, vértices.

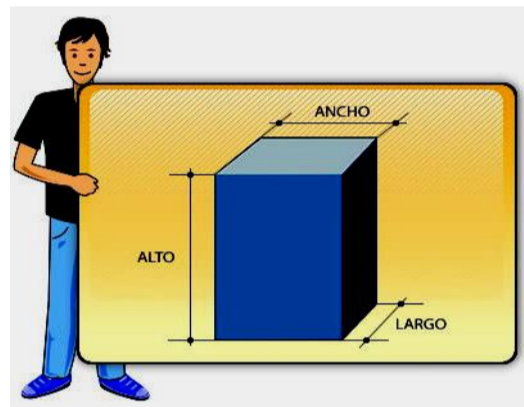

#### Caras

Son las superficies planas que forman el poliedro, las cuales se interceptan entre sí.

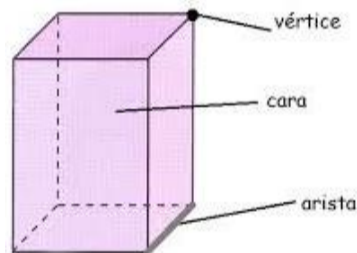

#### Aristas

Son los segmentos formados por la intersección de dos (2) caras.

#### Vértices

Son los puntos donde se interceptan 3 o más aristas.

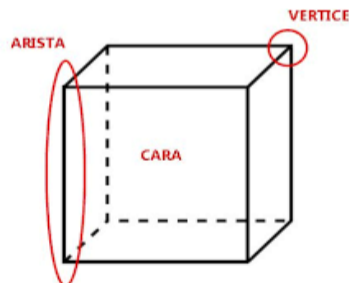

- **Cuerpos redondos**

Son cuerpos geométricos compuestos total o parcialmente por figuras geométricas curvas; como por ejemplo el cilindro, la esfera o el cono.

Las superficies curvas, ya sea del cilindro, cono o esfera, **son consideradas igualmente caras**. Por lo tanto el **cilindro**, por ejemplo, tiene dos caras basales planas, y una cara lateral curva.

El **cono** tiene una cara basal plana y una cara curva. La **esfera** tiene una cara curva.

**Observa lee y aprende**

**Poliedros**

Todas sus caras son planas



**Elementos**

Caras    Aristas    Vértice

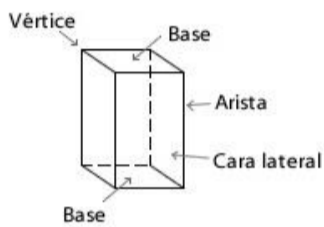

**Cuerpos Redondos**

Todos tienen al menos una cara curva

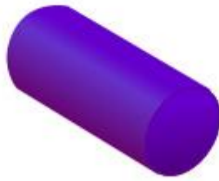

**Elementos**

Radio Basal    Altura

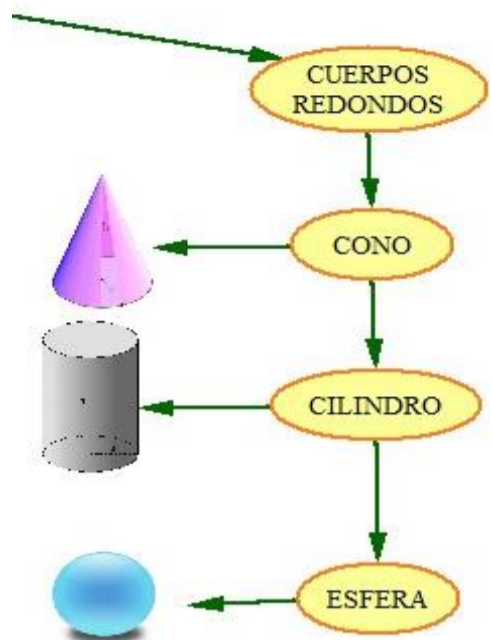
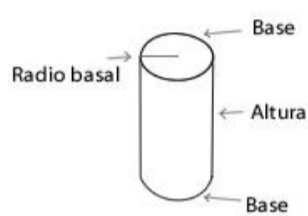

3. Une con una línea cada objeto con el cuerpo geométrico al que se parece y luego píntalos del mismo color

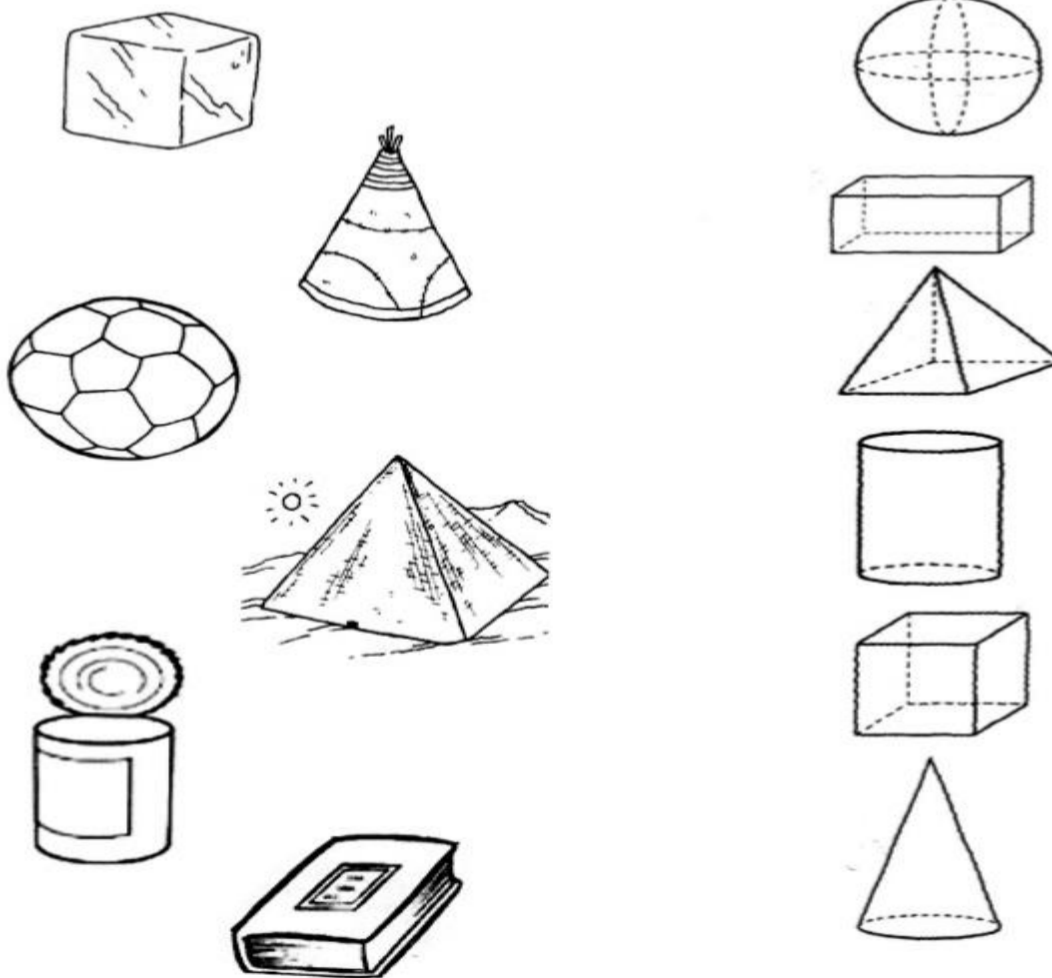

## TRANSFERENCIA

### Mayo 12 Actividades Momento de lectura

#### 1. Repasemos que es una sílaba

La sílaba es un conjunto de sonidos que se pronuncia en un solo golpe de voz. ... Para hacer esta separación hay que respetar las sílabas, es decir, una sílaba no se puede romper. Por ejemplo: la palabra "pelota" se podría separar "pe- lo-ta". o san-di-a

Las sílabas, son conjuntos de letras que forman palabras. A su vez, las palabras están compuestas por letras, que pueden ser vocales o consonantes.

Hay palabras que están hechas de una sola sílaba por lo tanto no se pueden separar ejemplo rey, red.

Ejemplo: ca-sa tiene 2 sílabas lo mismo que ma-má y pa-pá.

#### 2. Separa en sílabas las siguientes palabras. Sigue el ejemplo, luego nombra las palabras y con tus manos da una palmada a cada golpe de voz, manda un video

Mata	<u>ma-ta</u>	.	←	Gato	_____
Bien	<u>bien</u>	.		Dos	_____
Buey	_____			Pan	_____
Sal	_____			Voz	_____
Luz	_____			Sol	_____
Casa	_____			Silla	_____
Cosa	_____			Cantar	_____
Bosque	_____			Amigo	_____
Camello	_____			Cebolla	_____
Perro	_____			perro	_____

En tu casa nombra cosas dando con la palmada y copia las palabras en el cuaderno

#### 3. Busca en tu casa objetos que se parezcan a los **solidos geometricos** y dibujalos, pintalos y escribe a que figura se parece

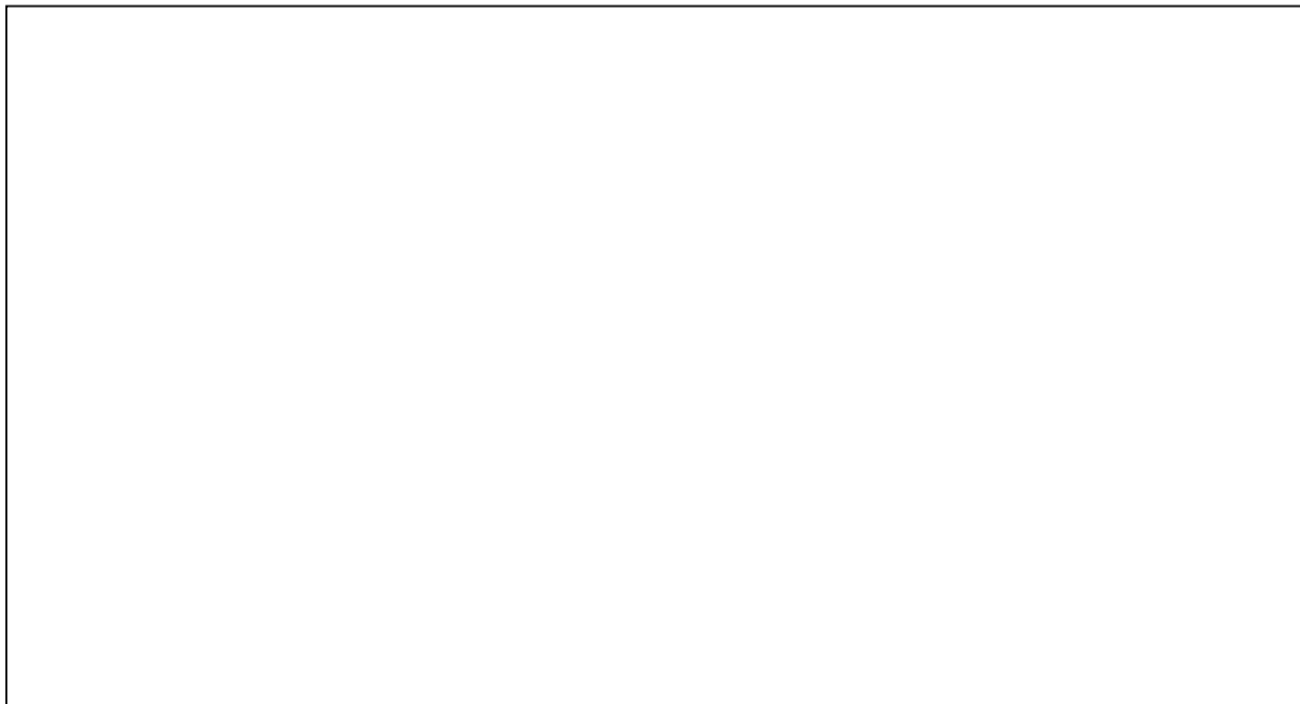

4. Coloca los números para terminar el reloj.

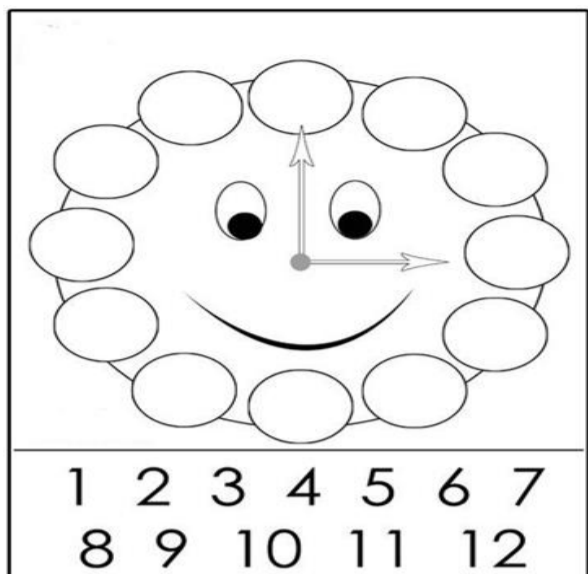

Copia la hora correcta que da cada reloj

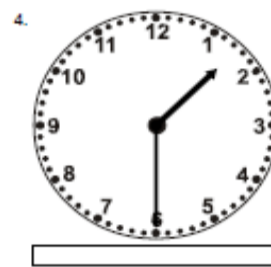
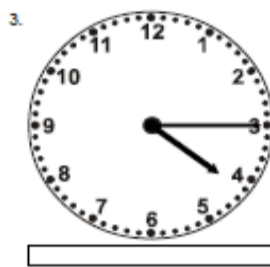
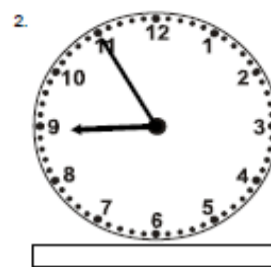
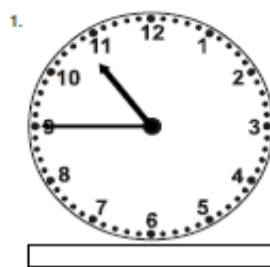

5. Uso de las mayúsculas

Siempre se escriben con mayúscula los nombres propios, las palabras que inician un párrafo o después de un punto seguido.

Escriba el nombre y apellido de sus familiares y amigos, luego diga cuántas sílabas tienen cada uno. Recuerda usar las mayúsculas.

_____	_____	_____
_____	_____	_____
_____	_____	_____

6. Escriba en las franjas del espiral nombres de personas, frutas o cosas que contengan solo la letra "a", observa el ejemplo.



# Mayo 13 Actividades Momento de lectura

## 1. Realiza la lectura

### Octavio el perezoso

Octavio es un perezoso. Vive en un árbol muy frondoso. Come hojas y duerme mucho. Duerme casi todo el día. A Octavio le da mucho frío y por eso busca el sol, pero cuando hace mucho calor, pone la panza mirando al sol.

Octavio es muy lento para caminar. A los demás animales de la selva les parece aburrido jugar con Octavio. Octavio se demora mucho en bajar del árbol. Nunca atrapa la pelota. Cuando juegan escondidas, se demora para encontrar el sitio perfecto.

Un día Octavio se quedó dormido y se cayó de su árbol. Eso lo asustó mucho. Adela, Irene y Enrique son sus mejores amigos. Ellos le tienen paciencia. Adela, Irene y Enrique lo ayudan. Buscan juegos que Octavio pueda jugar. Van con Octavio al río porque a Octavio le encanta nadar.



Para aprender más...



Las palabras que describen acciones o actividades de las cosas o las personas se llaman VERBOS.



## 2. Realiza un dibujo de la lectura.

## 3. Después de leer copia las palabras que describen acciones o actividades que hacen Octavio y sus amigos.

## 4. Observa la imagen y colorea solo los objetos que tienen la misma forma del modelo modelo

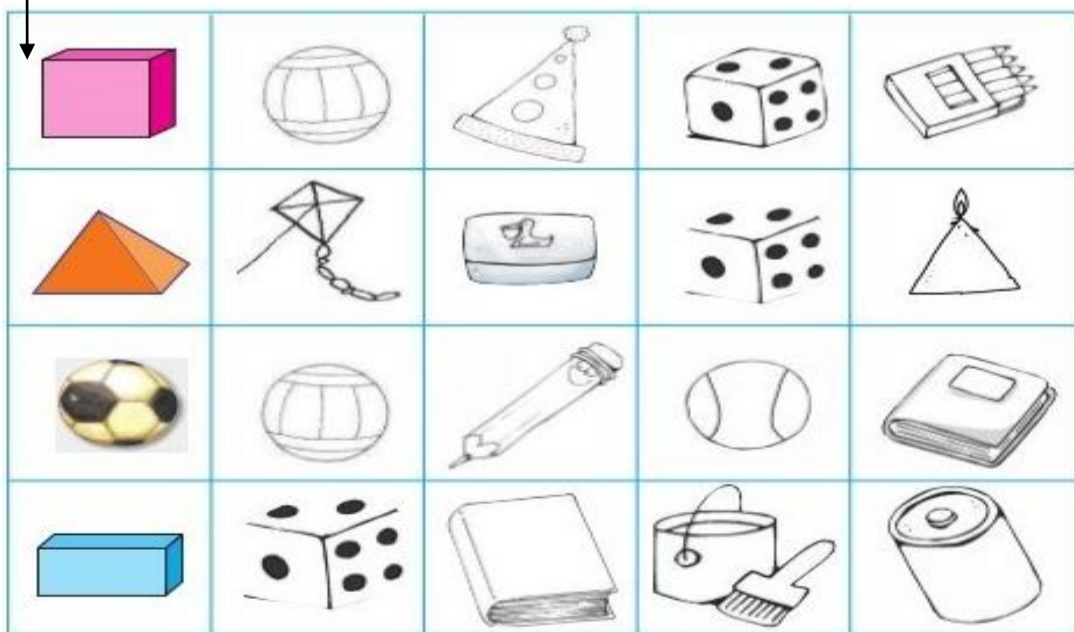

4. Observa el video. El cuidado de la casa común

Realiza 4 dibujos del video

[www.youtube.com/watch?v=Ox7iSsAVFRw](http://www.youtube.com/watch?v=Ox7iSsAVFRw)

5. Responde

¿Cuál es nuestra casa en común?

\_\_\_\_\_

¿Cómo estamos dañando nuestra casa en común?

\_\_\_\_\_

\_\_\_\_\_

¿Qué nos sugieren para cuidar nuestra casa en común?

\_\_\_\_\_

\_\_\_\_\_

\_\_\_\_\_

\_\_\_\_\_

Y ¿tu? ¿Qué acciones haces para cuidar el planeta tierra?

\_\_\_\_\_

\_\_\_\_\_

6. Lee y escribe el número que corresponde:

Seis \_\_\_\_\_

Diez \_\_\_\_\_

Quince \_\_\_\_\_

Doce \_\_\_\_\_

Dieciocho \_\_\_\_\_

Treinta y nueve \_\_\_\_\_

Cincuenta y cinco \_\_\_\_\_

Setenta y tres \_\_\_\_\_

Sesenta y cinco \_\_\_\_\_

Sesenta y dos \_\_\_\_\_

Dieciséis \_\_\_\_\_

Veinticuatro \_\_\_\_\_

Veinticinco \_\_\_\_\_

Treinta \_\_\_\_\_

Ochenta y uno \_\_\_\_\_

Noventa y dos \_\_\_\_\_

7. Termina las figuras con los colores indicados

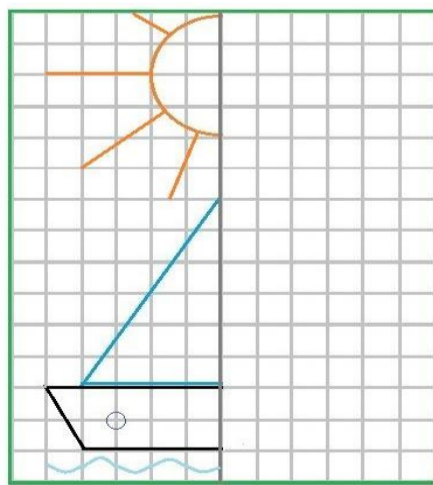
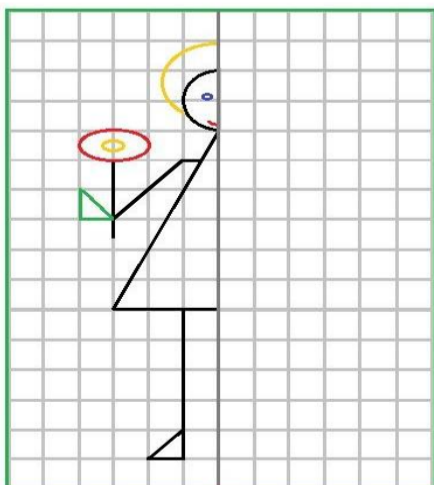



**AUTOEVALUACIÓN**

**Mayo 14 Actividades Momento de lectura**

**1. Realiza la lectura**

El viernes fuimos a la finca.

El viernes fuimos a la finca de papá y volvimos por la tarde, antes que lloviera. Allí, en la finca, mi hermana y yo contamos los pollos, las gallinas, los gallos y los pavos. El pavo es un ave y tiene alas para volar, pero vuela poco porque su cuerpo es pesado. Además vimos pasar las aves que vuelan por encima de los árboles. En el corral había una vaca que atacaba con violencia a los gallos que van a picotear las semillas del suelo. Por la tarde volvimos a la ciudad y aun no había llovido.

**2. Responde según la lectura**

¿Quiénes fueron a la finca? (coloca un nombre a los niños) \_\_\_\_\_

¿Qué hicieron en la finca? \_\_\_\_\_

Enumera los animales que habían en la finca \_\_\_\_\_

¿Qué hacen los animales en la finca? \_\_\_\_\_

**3. Realiza un dibujo de la finca**

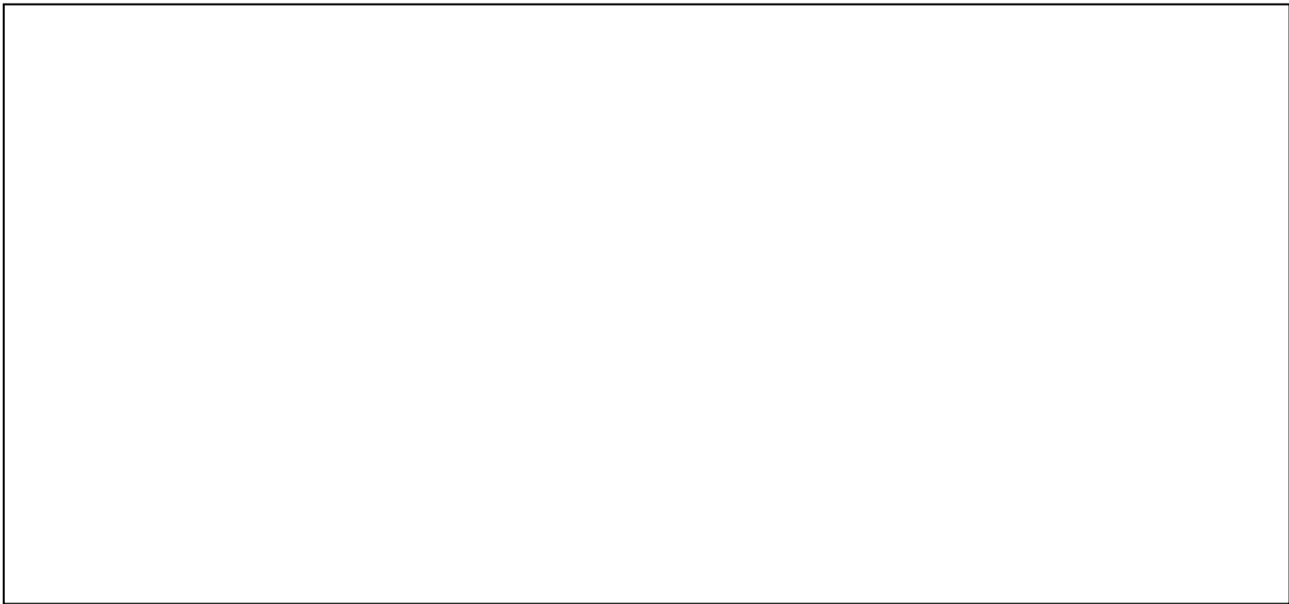

**4. Ubica las unidades en la casilla no importa que estén repetidas**

3, 2, 5, 7, 8, 9, 1, 4, 6, 0, 7, 9

D	U



### 5. Colorea el mándala según los colores dados

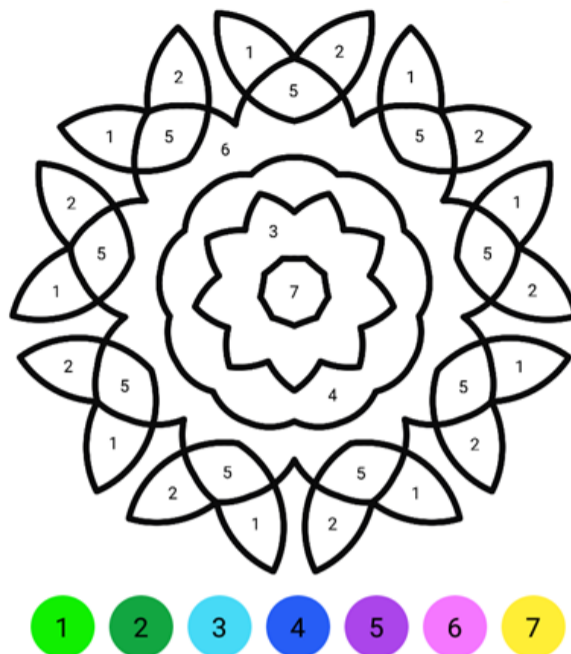

### 6. Preguntas de evaluación metacognitiva



Esta evaluación se realizará semanalmente, teniendo en cuenta las actividades realizadas durante esos días. Debes responder de manera sincera teniendo en cuenta las emociones y conocimientos adquiridos o las dificultades encontradas.

Ejemplo si me sentí bien y comprendí, las respuestas las coloco en la carita feliz.

Si por el contrario tengo dudas o dificultades mis respuestas las hago en la carita más o menos o triste.

En la semana coloquen la fecha que cubre la semana: por ejemplo, semana del 4 al 8 de mayo, y así cada semana.

Nombre completo: \_\_\_\_\_ semana \_\_\_\_\_

Preguntas de evaluación metacognitivas	 aprendiste bien	 regular	 Me falta por repasar
¿Qué aprendiste?			
¿Cómo lo aprendiste?			
¿Qué me falta por mejorar?			
<b>RECURSOS</b>	Cuadernos Videos sugeridos ( para quienes tengan posibilidad ) Cuentos Hojas Tijeras Pegante Lápices de colores		
<b>FECHA Y HORA DE DEVOLUCIÓN</b>	De acuerdo a la programación institucional.		



**INSTITUCIÓN EDUCATIVA REPÚBLICA DE HONDURAS**  
Aprobada mediante Resolución No 033 del 21 de abril de 2003

**SECUENCIA DIDÁCTICA No 3**  
Generado por la contingencia del COVID 19

**Título de la secuencia didáctica:** Un viaje por las regiones de Colombia : Colombia multiétnica y pluricultural

**Elaborado por:** María Judith Bran Cartagena

**Nombre del Estudiante:** \_\_\_\_\_ **Grupo:** P.B. 01

**Área/Asignatura:** Proyecto integrado  
Subproyecto: 3 Un viaje por las regiones de Colombia (pacífica y Caribe)  
**Duración:** mayo 3 a junio 4 (5 horas diarias para el desarrollo de actividades)

**MOMENTOS Y ACTIVIDADES semana del 18 al 21 mayo**

**EXPLORACIÓN**

**Mayo 18 Actividades Momento de lectura**

**1. Realiza la lectura**

**Las decenas**

Así se denomina a un conjunto formado por diez elementos o unidades, la decena agrupa de 10 en 10 las unidades y van hasta el 90 la vamos a representar en una tira roja así:



Debes saber que abreviamos "decena" con la letra "d". Así:

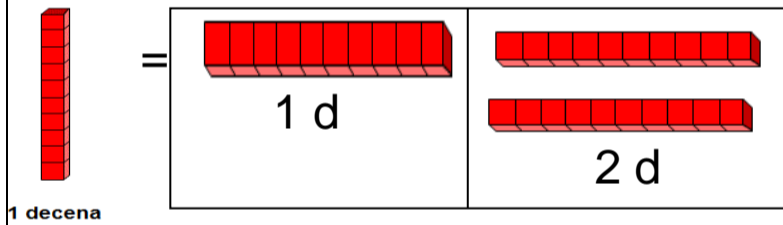

Recuerda que las unidades son de color \_\_\_\_\_

**2. Colorea las unidades y las decenas según lo aprendido.**

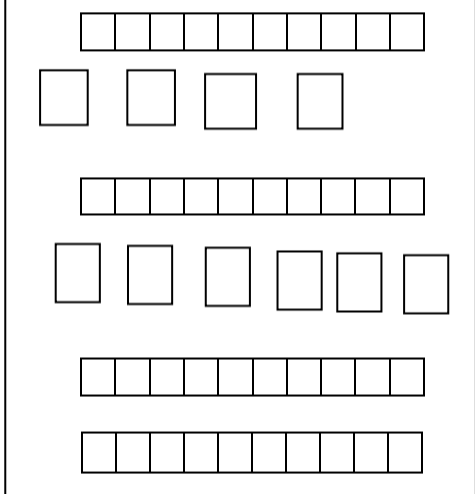

**3. Repasemos**

Representa el número dado en donde corresponde sigue el ejemplo







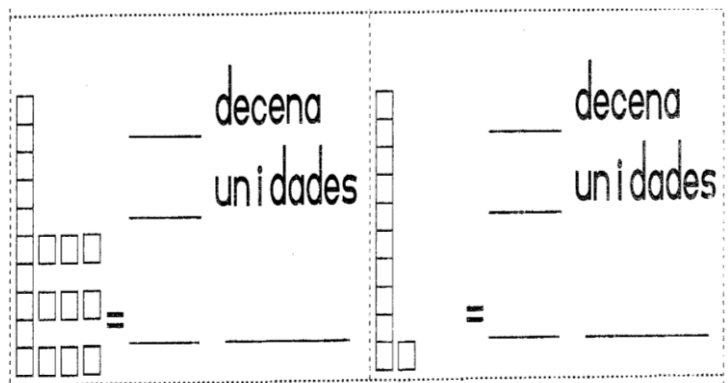

Nº	d	u
8		8
11	1	1
19		
23		
25		
35		
56		
78		
88		
95		
99		

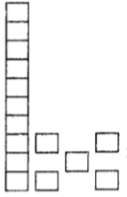
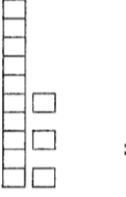

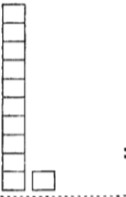
**4. colorea y coloca el número que representa en número y en letra**

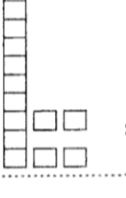
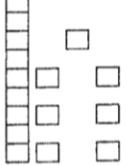

5. Completa la tabla

 _____ decena _____ unidades = _____ quince	 _____ decena _____ unidades = _____
 _____ decena _____ unidades = _____	 _____ decena _____ unidades = _____
 _____ decena _____ unidades = _____	 _____ decena _____ unidades = _____ dieciocho
 _____ decena _____ unidades = _____	 _____ decena _____ unidades = _____
 _____ decena _____ unidades = _____	 _____ decena _____ unidades = _____

6. Completa los números hasta el 99

	2			5		7		9	
11		13			16		18		20
	22			25			28		
	32		34		36			39	40
41	42			45		47	48		
	52				56		58		60
61		63		65				69	
	72			75			78	79	
	82		84			87			90
91		93			96		98		

7. Ordena los números y resuelve

$$47 + 31 =$$

<b>D</b>	<b>U</b>

$$37 + 20 =$$

<b>D</b>	<b>U</b>

$$23 + 23 =$$

<b>D</b>	<b>U</b>

$$23 + 16 =$$

<b>D</b>	<b>U</b>

## Mayo 19 Actividades Momento de lectura

### 1. Realiza la lectura y mira el video

[www.youtube.com/watch?v=W2NuihVz2M](http://www.youtube.com/watch?v=W2NuihVz2M)

#### La naturaleza

Como naturaleza denominamos todo aquello que se ha formado de manera espontánea en el planeta Tierra.

En este sentido, **forman parte de la naturaleza** todos **los organismos vivos** que habitan el planeta (**animales y plantas**), **todas las sustancias materiales y minerales** (**agua, aire, tierra, hierro**, etc.) y todos los procesos propios del planeta (fenómenos meteorológicos, movimiento de placas tectónicas, etc.). **La naturaleza es todo lo que existe en el planeta.**

En la naturaleza encontramos dos tipos de seres, **los seres que tienen vida** y **los seres no vivos o inertes**.

**SERES VIVOS:** son aquellos seres que tienen **vida**, es decir, **que nacen, crecen, se alimentan, se relacionan, se reproducen y mueren**. A estos seres se les llama Factores Bióticos del ecosistema. Algunos de estos seres son: **las plantas, los animales, los microorganismos y los humanos**.

**SERES NO VIVOS:** son aquellos que **no tienen vida**, es decir, **no nacen, no crecen, no se alimentan, no se relacionan, no se reproducen y no mueren**. A estos seres se les llama Factores Abióticos del ecosistema. Estos son: **el aire, el agua, el suelo y todos los minerales**.

Pinta los seres de la naturaleza

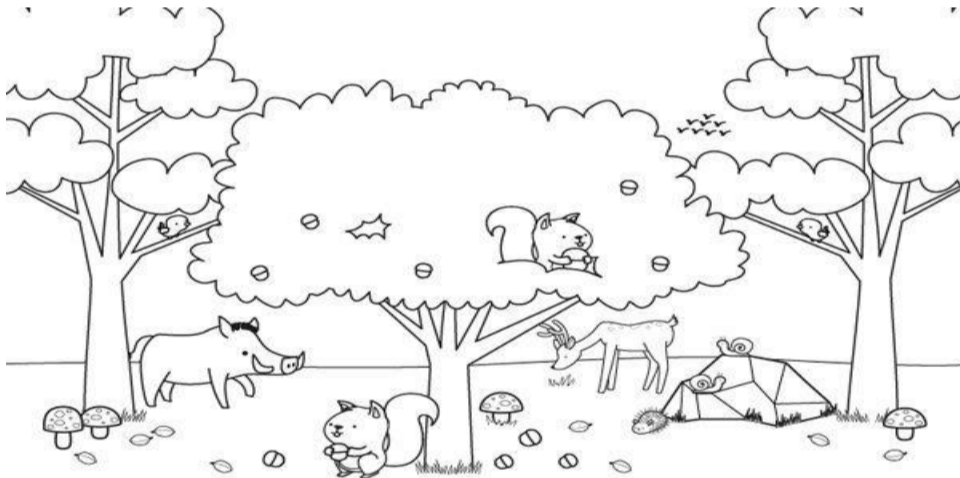

## LOS SERES VIVOS

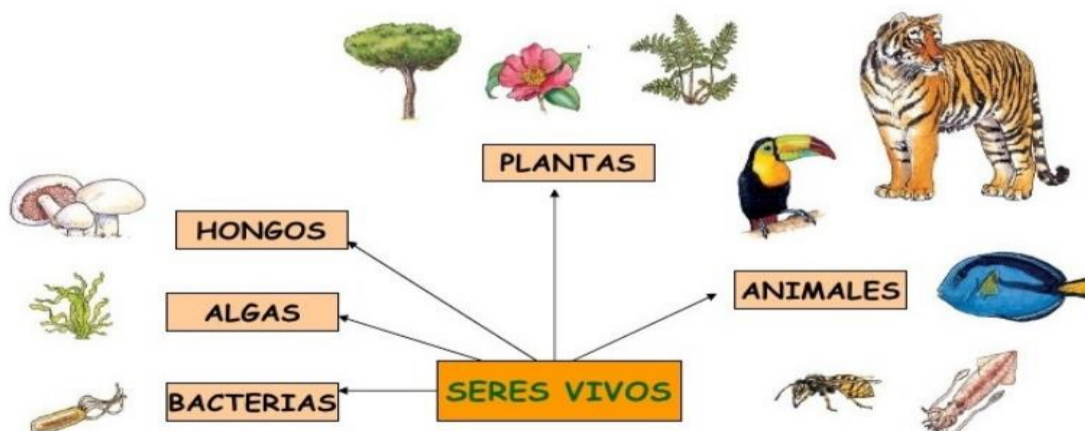

2. Observa la imagen y elabora un listado de todos los seres que tienen vida y aquellos que no tienen vida. Colorea



Seres vivos

seres no vivos

Seres vivos	seres no vivos

3. Observa las siguientes ilustraciones. Encierra con un círculo rojo si son seres vivos y de azul, si son seres no vivos.

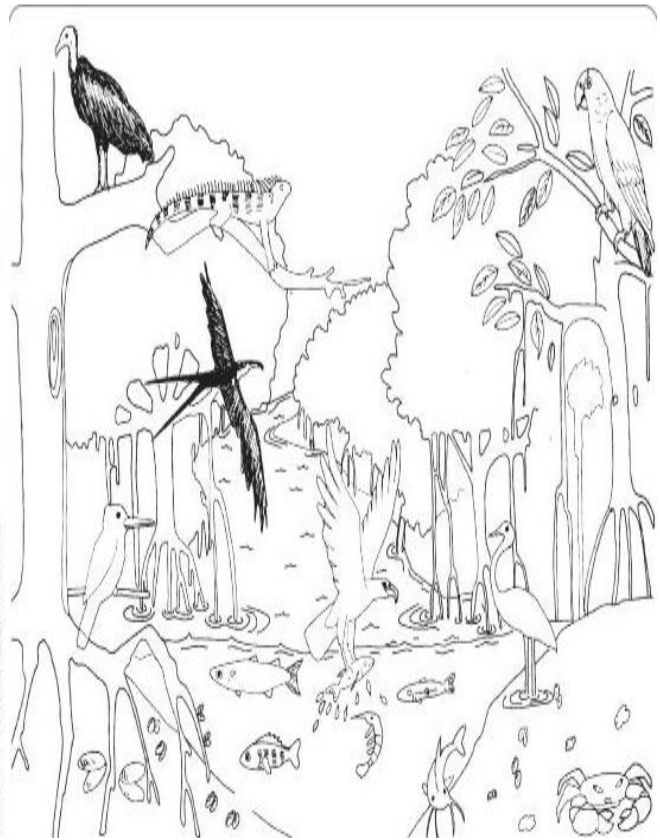
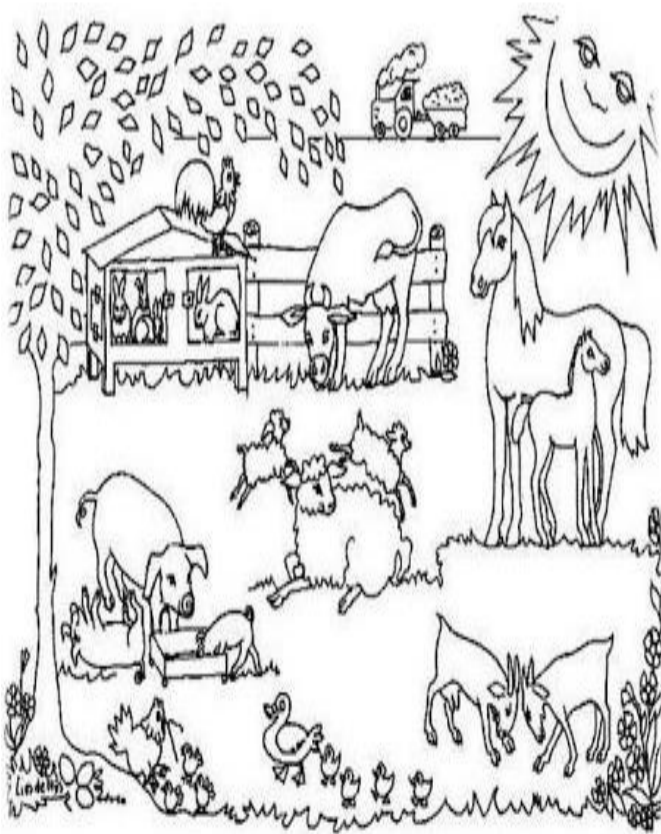



4. Completa el cuadro marcando con una X las características de los seres

Seres	Se desplazan	Nacen	Crece	De reproducen	mueren
					
					
					
					

5. Encierra con un círculo rojo los seres vivos y con un círculo amarillo los no vivos



¿Qué necesitan los seres vivos para vivir?

Los seres vivos necesitan de los seres no vivos como el agua, el aire, la tierra, las piedras y la luz solar para poder sobrevivir

Los seres vivos necesitan agua y alimento para poder sobrevivir.

6. Dibuja los seres que son necesarios para que los seres vivos puedan sobrevivir

## TRANSFERENCIA

### Mayo 20 Actividades Momento de lectura

1. Realiza la lectura

#### Es importante comer frutas y verduras

Tanto las frutas como verduras son alimentos esenciales para el organismo, nos aportan vitaminas y minerales para el buen funcionamiento de nuestro cuerpo, su consumo es importante porque eliminan toxinas, nos mantienen hidratados, contienen gran cantidad de vitaminas, nos ayudan a reducir, combatir y prevenir enfermedades como el cáncer, la diabetes, obesidad, colesterol y otras muchas más. Contienen fibra, ayudan a eliminar líquidos, mejoran el sistema inmunológico, ayudan a la digestión, a problemas de visión, vigorizan el organismo

2. Dibuja algunas frutas y verduras

3. Llena el crucigrama con los nombres de frutas y verduras

1 

2 

3 

4 

5 

6 

7 

8 

9 

10 

The crossword puzzle grid consists of 10 numbered clues:

- 1: 4 letters, horizontal, top row.
- 2: 1 letter, vertical, second column from right.
- 3: 3 letters, vertical, third column from right.
- 4: 6 letters, horizontal, fourth row from top.
- 5: 5 letters, horizontal, fifth row from top.
- 6: 3 letters, horizontal, sixth row from top.
- 7: 7 letters, horizontal, seventh row from top.
- 8: 4 letters, vertical, first column from left.
- 9: 6 letters, horizontal, eighth row from top.
- 10: 5 letters, horizontal, ninth row from top.

4. Con ayuda de mama copia una receta donde estén las frutas y verduras que te guste comer y haz el dibujo

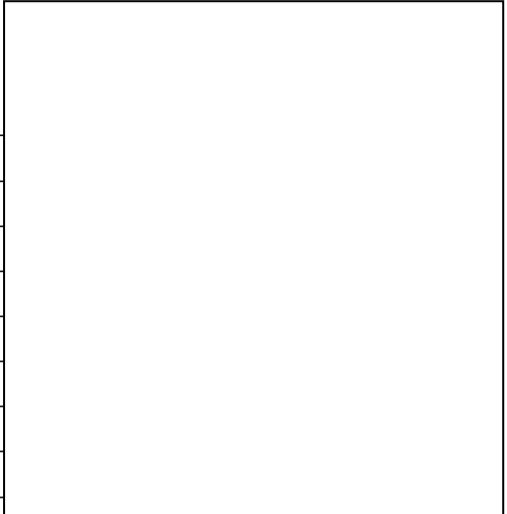



5. Continuemos repasando las decenas, dibuja 5 grupos de a 10, recuerda que deben ser con las mismas características

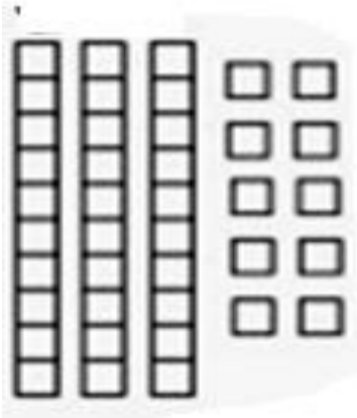

6. Colorea el número indicado, recuerda los colores de la unidades y las decenas

27



48

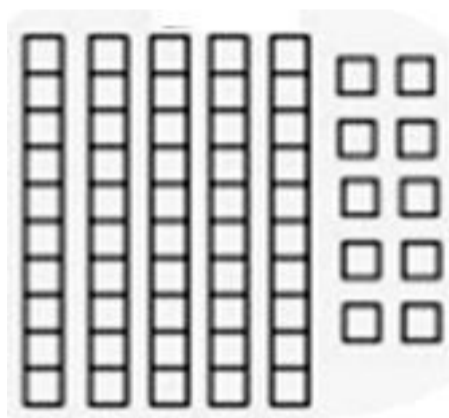

59

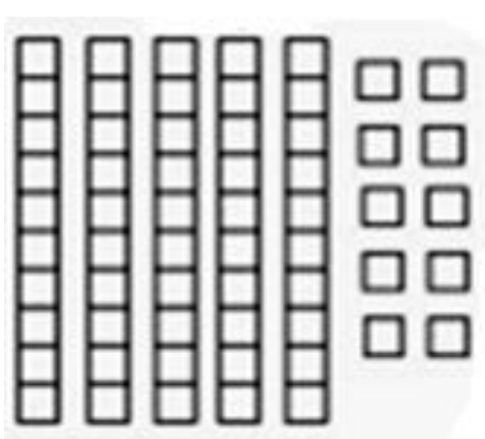

90

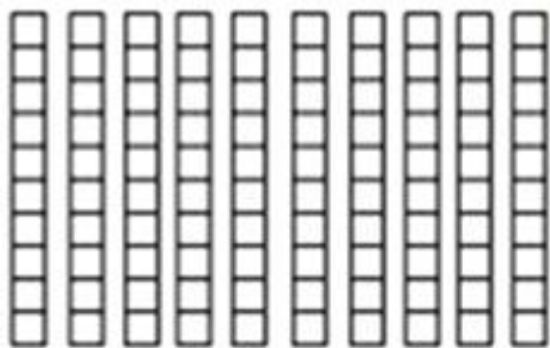

## AUTOEVALUACIÓN

### Mayo 21 Actividades Momento de lectura

1. Busca las palabras en la sopa de letras, luego con esas palabras forma oraciones

---

---

---

---

---

---

---

---

---

---

---

---

J	G	L	L	T	K	A	N
I	N	L	X	M	X	Q	H
Y	I	C	A	B	A	Ñ	A
M	P	M	Z	A	D	Z	Y
W	M	G	G	N	R	S	S
F	A	H	W	I	D	B	W
A	C	K	S	C	C	Z	G
R	Ñ	F	T	S	R	M	Q
E	F	A	Y	I	J	E	S
L	C	A	T	P	N	C	Y
N	A	O	L	N	E	Y	Q
P	O	R	P	F	O	W	R
F	U	H	U	M	T	M	O
W	A	K	J	R	A	I	P
A	Y	A	L	P	R	C	M

CABAÑA  
CAMPING  
CAMPO  
MONTAÑA  
PISCINA  
PLAYA  
RIO  
RURAL

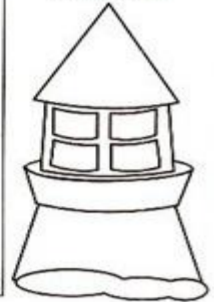

2. Completa los figuras con los colores indicados

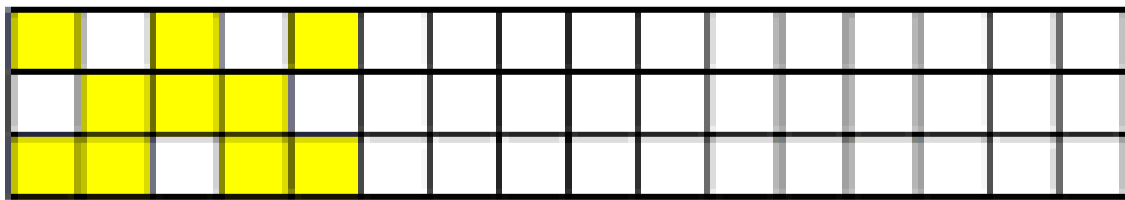
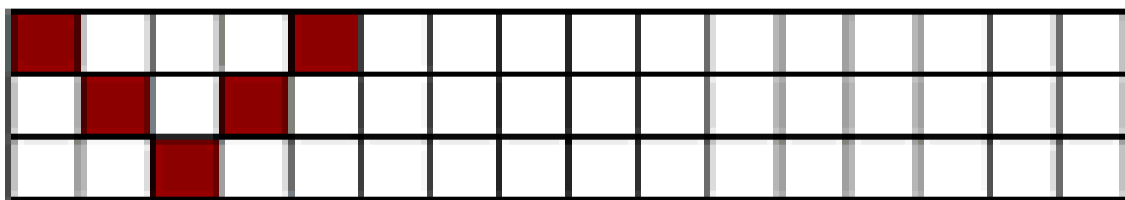
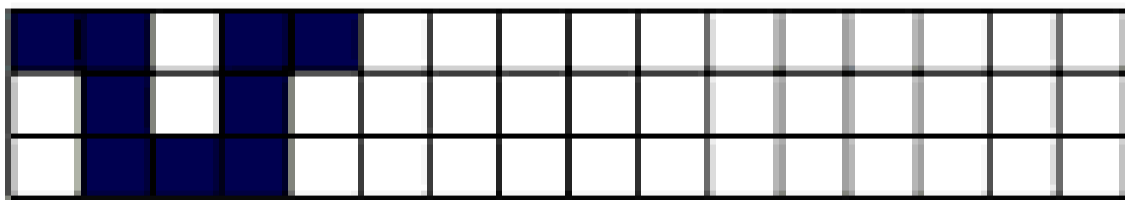

### 3. colorea

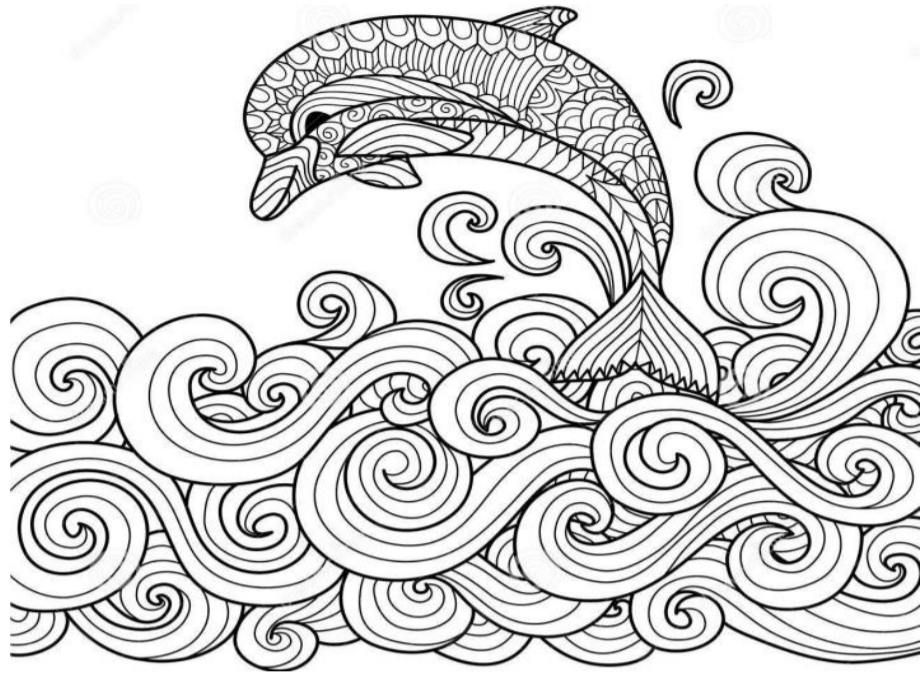

### . Preguntas de evaluación metacognitiva

Esta evaluación se realizará semanalmente, teniendo en cuenta las actividades realizadas durante esos días.



Debes responder de manera sincera teniendo en cuenta las emociones y conocimientos adquiridos o las dificultades encontradas.

Ejemplo si me sentí bien y comprendí, las respuestas las coloco en la carita feliz.

Si por el contrario tengo dudas o dificultades mis respuestas las hago en la carita más o menos o triste.

En la semana coloquen la fecha que cubre la semana: por ejemplo, semana del 4 al 8 de mayo, y así cada semana.

Nombre completo: \_\_\_\_\_ semana \_\_\_\_\_

Preguntas de evaluación metacognitivas	 aprendiste bien	 regular	 Me falta por repasar
¿Qué aprendiste?			
¿Cómo lo aprendiste?			
¿Qué me falta por mejorar?			
<b>RECURSOS</b>	Cuadernos Videos sugeridos ( para quienes tengan posibilidad ) Cuentos Hojas Tijeras Pegante Lápices de colores		
<b>FECHA Y HORA DE DEVOLUCIÓN</b>	De acuerdo a la programación institucional.		



**INSTITUCIÓN EDUCATIVA REPÚBLICA DE HONDURAS**  
Aprobada mediante Resolución No 033 del 21 de abril de 2003

**SECUENCIA DIDÁCTICA No 3**

Generado por la contingencia del COVID 19

**Título de la secuencia didáctica:** Un viaje por las regiones de Colombia : Colombia multiétnica y pluricultural

**Elaborado por:** María Judith Bran Cartagena

**Nombre del Estudiante:** \_\_\_\_\_ **Grupo:** P.B. 01

**Área/Asignatura** Proyecto integrado  
Subproyecto: 3 Un viaje por las regiones de Colombia (pacífica y Caribe) **Duración:** mayo 3 a junio 4 (5 horas diarias para el desarrollo de actividades)

**MOMENTOS Y ACTIVIDADES semana del 24 al 28 de mayo**

**EXPLORACIÓN**

**Mayo 24 Actividades momento de lectura**

Continuemos con las regiones

1. Observa el video **La región Caribe.**  
[www.youtube.com/watch?v=YIVog\\_RrCMs](http://www.youtube.com/watch?v=YIVog_RrCMs)

2. Realiza la lectura y consulte sobre la región Caribe y copie en el cuaderno



**En 2010 el sistema normativo de los wayúu fue declarado patrimonio inmaterial de la humanidad.**

**El carnaval de Barranquilla fue declarado Obra Maestra del Patrimonio Oral e Intangible de la Humanidad por la Unesco en 2003.**  
el tiempo.com

**En 2003, los espacios culturales de San Basilio de Palenque fueron declarados patrimonio cultural inmaterial, pero solo hasta 2008 fueron inscritos formalmente.**

**Guajira: tierra ancestral**

**El pueblo Wayúu habita la árida península de La Guajira al norte de Colombia y noroeste de Venezuela, sobre el mar Caribe. Es una región con un clima cálido, seco e inhóspito, bañada por los ríos Ranchería (Colombia) y El Limón (Venezuela).**



3. Comparta lo que sabe de algunos instrumentos de la región del Caribe. Consulte sobre el vallenato y otros ritmos de la región. Copia bien el nombre de los instrumentos



Acordeón

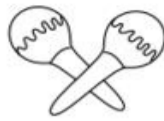

Maracas



Guacharaca

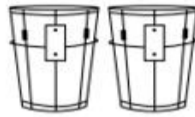

Tambora



Tímboles

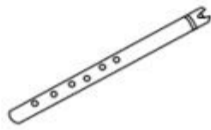

Flauta de millo

---

---

---

---

---

---

---

---

---

---

---

4. Según el video de la región Caribe copie y dibuje la fauna, la flora, las tradiciones y lo que aprendió viendo el video, **si no puede ver el video consulte.**

---

---

---

---

---

---

---

---

---

---

5. Aprendamos más de la región **Caribe de Colombia**

**Un Caribe que evoluciona**

La costa norte se ha posicionado como la puerta de entrada a Colombia. Ahora, busca atraer turistas, inversionistas y a quienes quieran desarrollar sus proyectos de vida aquí.

¿Qué deben hacer los ocho departamentos de esta región para alcanzar ese objetivo y mejorar su competitividad?

Las ciudades de la costa Caribe actualmente atraviesan por un proceso de reinvención que ha mostrado los desafíos sociales, urbanísticos y tecnológicos que afrontan. No solo el sector público realiza estos esfuerzos. Diferentes iniciativas de actores de alto impacto buscan convertir a sus ciudades en buenos viveros que conecten factores como calidad de vida, desarrollo de inversiones, turismo y sostenibilidad.

Esta región tiene potencial por todas partes: grandes extensiones de tierra aptas para la agricultura y la ganadería; plataformas logísticas y portuarias; un mar que la conecta con el mundo; la principal arteria fluvial del país; riqueza natural y cultural que atrae a turistas nacionales e internacionales; y recursos mineros y energéticos convencionales y no convencionales por explotar.

## Mayo 25 Actividades Momento de lectura

### 1. Lectura. ¿Qué es un relato?

Un relato es un conocimiento que se transmite, por lo general en detalle, respecto a un cierto hecho, algo que te pudo haber pasado o algo que paso.

El concepto, que tiene su origen en el vocablo latino *relātus*, también permite nombrar a los cuentos y a las narraciones que no son demasiado extensas.

El relato es un género narrativo compuesto por obras literarias que cuentan historias breves o cortas y compactas, en las cuales, se da fuerza a los sucesos y detalles más importantes.

Todo relato, cuento o historia tiene un **inicio**, un **desarrollo** y un **final**.

Un relato va un relato viene, usted me dice ya lo que le conviene.



### 2. Leer el relato para tener un ejemplo de cómo es un relato

#### LAS ORUGAS

##### inicio

Había una vez tres orugas que estaban discutiendo sobre quien era la oruga más hábil.

La primera oruga se llamaba Yuli y se doblaba como un fideo.

«Yo soy la mejor oruga» – Decía ella. – «Porque yo, como puedo doblarme puedo esquivar las rocas y darle un paseo en mi espalda a las orugas pequeñas». La segunda oruga llamada Flupi, era muy organizada.

##### desarrollo

– «¿Que tú eres la mejor oruga?» – Dijo flupi menospreciando a Yuli. – «Yo soy la mejor porque puedo organizar a cada oruga por colores, tamaño y fuerza».

– «Eso no sirve de nada, lo que de verdad sirve es ser alegre» – Dijo Luli, la tercera oruga. Ella era la más alegre de todas las orugas, pero las pocas veces que se enfadaba de verdad, se enfadaba.

– «Yo le doy animo a las trabajadoras y les regalo una sonrisa todos los días».

Mientras estaban discutiendo un caracol se les acerco y les dijo:

– «Porque pelean si todos somos diferentes y especiales; y si estamos juntos haremos cosas grandes, cada uno pone su granito de arena».

– «¡Tiene razón!» – Dijo Flupi. – «Yuli puede esquivar cosas y Luli puede animarnos».

– «Y tú puedes organizar». – Dijeron Luli y Yuli.

##### final

Y así nuestras pequeñas amigas aprendieron gracias al caracol Tovi que todos somos especiales y diferentes.

Los que organizan son especiales, los que son alegres son especiales y lo que son flexibles son especiales.

– ¿Sabes quién mas es especial? Tú. (Niño o niña allá en casa)

– **Moraleja del cuento:** Todos somos especiales.

– **Valores del cuento:** La igualdad y el respeto.

### 3. Responde

¿Quiénes son los personajes del relato? \_\_\_\_\_

¿Qué hacían los personajes? \_\_\_\_\_

¿Por qué peleaban las orugas? \_\_\_\_\_

¿Qué les enseñó el caracol? \_\_\_\_\_

¿Dónde se desarrolla este relato? \_\_\_\_\_

### 4. Realiza un dibujo de los tres momentos del relato.

--	--	--

5. La resta se realiza cuando tenemos una cantidad y le quitamos otra cantidad.

Ejemplo

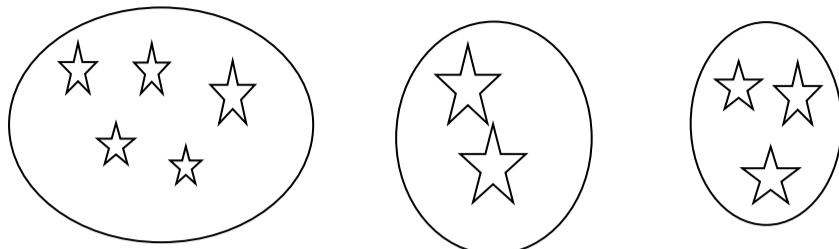

$$5 - 2 = 3$$

6. Resuelve

$9-8=$        $5-3=$        $7-4=$        $8-3=$        $9-5=$

$8-3=$        $6-4=$        $9-7=$        $2-1=$        $7-6=$

7. Resuelve el crucinúmeros

3 + 2 =									+ 4 = 8		
	+			+			+			+	
	1			5			6				
	=			=			+				
3		+			=		2				
+			+				=				
2				+							
=			=				+				
	+		= 7				+		= 7		
	+			=			+				
	6	+		= 9			4				
	=						=				
4	+		= 8				+	3	=		
+				+			5				
2				=			=				
=											
	+		=								



8. Con las silabas forma palabras



---



---



---

## Mayo 26 Actividades Momento de lectura

1. Realiza la lectura luego dibuja lo que dice

### EL RATONCITO DORMILON

Dicen que todos los ratones son hiperactivos, jugadores, traviosos pero dicen no más... porque yo conocí a un ratoncito llamado Alfredo que no era ni siquiera un poquito trabajador, era el más flojito y el más destartalado de todos.

¡Ay que de nuevas, voy a tomar una siestecita! -decía el dormilón, antes de empezar a trabajar, esperando dormir cómodamente mientras sus compañeros ratoncitos ya estaban laborando esforzadamente.

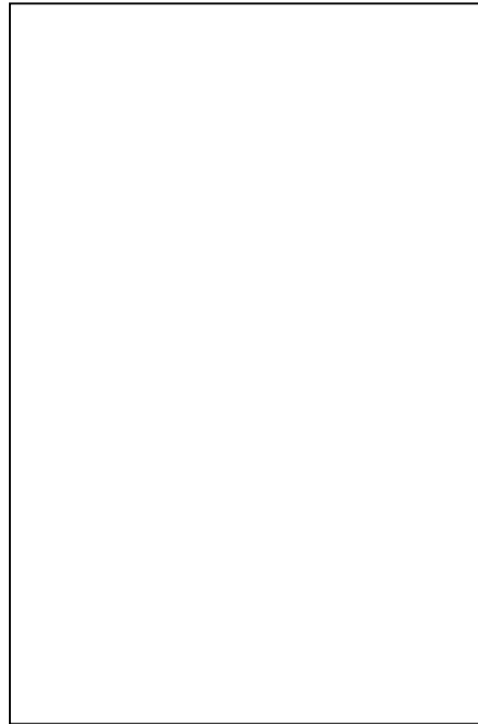

2. Une los puntos siguiendo los números y colorea

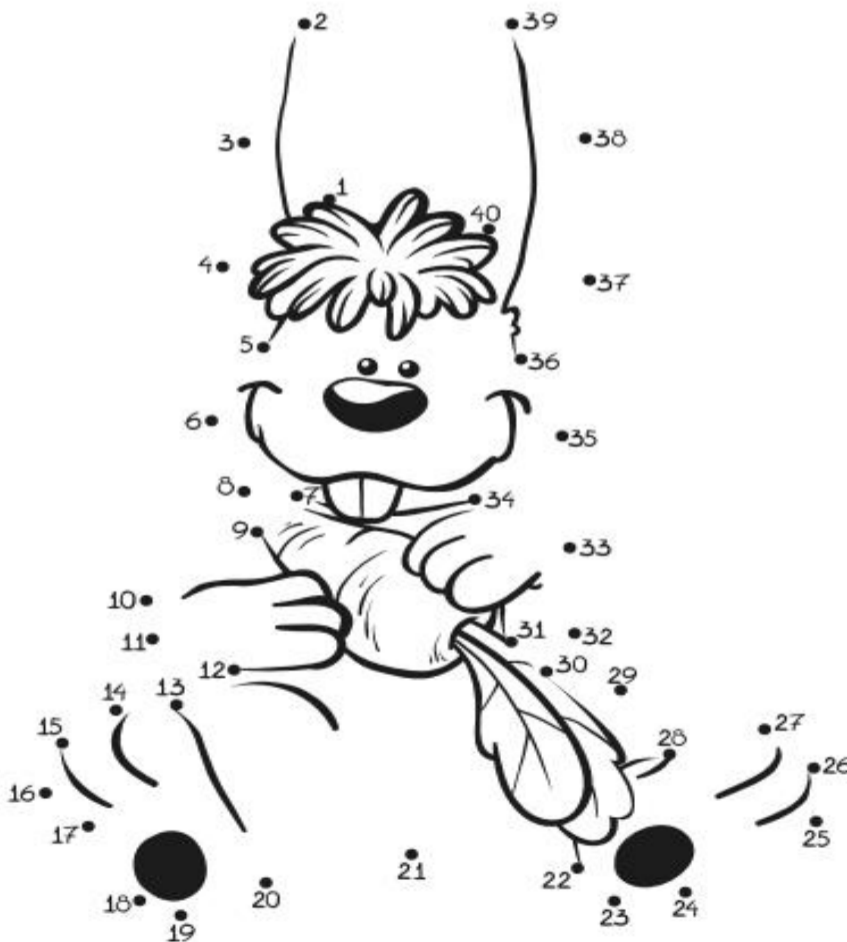

3. Observa el video de las sumas llevando  
[www.youtube.com/watch?v=KGkXJ8EYdYI&t=54s](http://www.youtube.com/watch?v=KGkXJ8EYdYI&t=54s)  
[www.youtube.com/watch?v=k46QCr1GofU&t=5s](http://www.youtube.com/watch?v=k46QCr1GofU&t=5s)

Repasa en tu cuaderno las sumas







4. Resuelve las sumas

82+	98+	38+	42+	12+	31+	34+
<u>36</u>	<u>51</u>	<u>11</u>	<u>17</u>	<u>45</u>	<u>37</u>	<u>14</u>

5. Sumas llevando

24+	24+	38+	49+	36+	73+	54+
<u>36</u>	<u>57</u>	<u>13</u>	<u>11</u>	<u>45</u>	<u>37</u>	<u>16</u>

6. Ordena las silabas y copia el nombre a cada fruta

RE CE ZAS  <input type="text"/>	RA PE  <input type="text"/>	NA ZA MAN  <input type="text"/>
NA RAN JA  <input type="text"/>	MÓN LI  <input type="text"/>	TA NO PLA  <input type="text"/>

7. Completa las oraciones usando las palabras del recuadro

Ayudarnos	colaboramos	compartir	soluciones
Buenos días	buenas tardes	gracias	por favor

Los niños y las niñas de la escuela juntos nos \_\_\_\_\_.

Me gusta \_\_\_\_\_ mis colores con mis compañeros.

Estamos para \_\_\_\_\_ no para ofendernos.

Para resolver conflictos busquemos \_\_\_\_\_ no culpables.

No olvides decir: \_\_\_\_\_, \_\_\_\_\_, \_\_\_\_\_, \_\_\_\_\_.

## ESTRUCTURACIÓN

### Mayo 27 Actividades Momento de lectura

Lectura de imágenes

1. Llena el cuadro y observa la historia de Lola y la de María



Todos tenemos una historia que contar.



Complete el calendario.

	Pasado	Presente	Futuro
	Ayer	Hoy	Mañana
Día de la semana			
Fecha			

Le contaré la mía.



<p>Nací en...</p>	<p>Crecí en...</p>
<p>Mis familiares son...</p>	<p>Me gusta cocinar, leer y escribir...</p>



Es el turno de contar mi historia.



2. Explica completando las oraciones para contar bien la historia de María la indígena

---

---

---

---

---

---

---

3. Resuelve los problemas matemáticos, luego en tu cuaderno inventa 4 situaciones problemas más de cosas que pasen en tu casa. Por ejemplo: mi mamá fue a la tienda y compro 5 plátanos, 9 papas y 5 tomates ¿Cuántos productos compro mi mamá? Inventa otros diferentes

A Camila tiene 15 juguetes, su tía le regala 11 juguetes mas, ¿Cuántos juguetes ajusto?



Operación

Camilo tiene 2 billetes de \$1.000, 1 de \$ 2.000, 3 monedas de \$ 500 Y 10 de \$100. ¿Cuánto dinero tiene en total?

Operación

## Mayo 28 Actividades Momento de lectura

Elabora la evaluación tu solito o solita.

### Evalúe su avance

1) Escriba su nombre completo:

2. Escribe el mes y el año en el que estamos y completa la tabla

MES						
L						

3) Escriba de 1 a 4, en las casillas para el orden de la historieta:

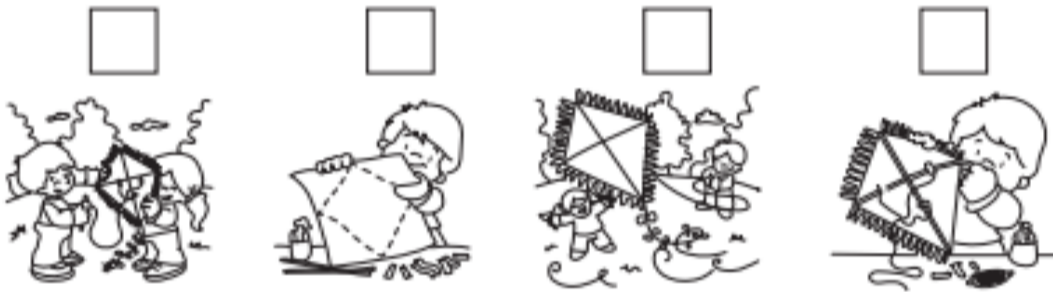

4) Complete el conteo de 5 en 5.



5. Resuelve las operaciones

$22 +$	$52 +$	$81 +$	$39 +$	$98 -$	$48 -$	$99 -$
<u>18</u>	<u>27</u>	<u>39</u>	<u>18</u>	<u>77</u>	<u>35</u>	<u>88</u>

6. Con un cuadrado



encierra los números mayores que 20 y con un círculo los menores que 20

28    14    58    25    18    27    21    12    20  
34    6    45    10    26    9    47    31    13

7. Separa la palabra en sílabas

compañerismo



--	--	--	--	--

Luego en letras y con esas letras forma otras palabras

\_\_\_\_\_

8. Escribe un mensaje para un amigo o amiga

Querid: \_\_\_\_\_,

Me encanta estar contigo porque

\_\_\_\_\_

\_\_\_\_\_

Quien te quiere...

\_\_\_\_\_

**Semana del 31 de mayo al 04 de junio**

**Mayo 31 Actividades Momento de lectura**

1. Video partes de la casa en ingles vocabulario

[www.youtube.com/watch?v=Z911RKSIImHE](http://www.youtube.com/watch?v=Z911RKSIImHE)

2. Dibuja y copia las partes de la casa en ingles

--

3. Repasa la historia de Lola y María, luego copia y dibuja tu propia historia.



Nací en...

--

Crecí en...

--

Mis familiares son...

--

Mis amigos son...

--

Lo que me hace feliz...

--

Lo que me pone triste...

--

4. Piensa y resuelve las series numéricas

$3 \xrightarrow{+4} \circ \xrightarrow{+3} \circ \xrightarrow{+1} \circ \xrightarrow{+5} \circ$ 



 $2 \xrightarrow{+5} \circ \xrightarrow{+7} \circ \xrightarrow{+6} \circ$

$4 \xrightarrow{+3} \circ \xrightarrow{+6} \circ \xrightarrow{+1} \circ \xrightarrow{+5} \circ \xrightarrow{+3} \circ$



$2 \xrightarrow{+5} \circ \xrightarrow{+4} \circ \xrightarrow{+1} \circ \xrightarrow{+2} \circ \xrightarrow{+3} \circ$

Pensando, pensando...  
de las formas a los números

5. ¿Ha pensado cómo sería un mundo sin números?

En grupos con tu familia, piensen y copien qué pasaría si no existieran los números.

Imagine lo siguiente

Los números han desaparecido.

Debe inventar algo diferente para reconocer muchas cosas. Ojo, no se puede usar números.

¿Qué haría para reconocer las monedas y los billetes? En lugar de números, ¿qué colocaría?



¿Qué haría para reconocer los precios de los artículos?

32



¿Qué haría para llamar por teléfono?



¿Qué inventarías?

---



---



---



---



---

## Junio 01 Actividades Momento de lectura

### 1. Lee, aprende y practica

#### Comparación de números

Hacer una comparación de números enteros significa conocer cuál de esos números es mayor (o menor que el otro). Una forma de saberlo es haciendo la representación gráfica de esos números enteros sobre la recta. Los números situados más hacia la derecha en la recta siempre son mayores que los situados a su izquierda.

Para hacer comparaciones entre números enteros necesitamos utilizar los signos 'mayor que' (>), 'menor que' (<) o 'igual que' (=).

. Comparación. Coloca >, < ó = según

28	<input type="checkbox"/>	14	58	<input type="checkbox"/>	85	18	<input type="checkbox"/>	27	21	<input type="checkbox"/>	12	26	<input type="checkbox"/>	26
34	<input type="checkbox"/>	46	45	<input type="checkbox"/>	41	26	<input type="checkbox"/>	92	47	<input type="checkbox"/>	37	13	<input type="checkbox"/>	31
8	<input type="checkbox"/>	8	88	<input type="checkbox"/>	88	18	<input type="checkbox"/>	81	22	<input type="checkbox"/>	22	20	<input type="checkbox"/>	20

### 2. Coloca el numero que esta antes y el numero que esta después

	8	
	4	
	15	
	2	
	18	
	12	
	1	

	3	
	14	
	5	
	17	
	7	
	19	
	20	

5	←	6	→	7
<input type="checkbox"/>	←	3	→	<input type="checkbox"/>
<input type="checkbox"/>	←	2	→	<input type="checkbox"/>
<input type="checkbox"/>	←	8	→	<input type="checkbox"/>
<input type="checkbox"/>	←	5	→	<input type="checkbox"/>
<input type="checkbox"/>	←	7	→	<input type="checkbox"/>
<input type="checkbox"/>	←	4	→	<input type="checkbox"/>

### 3. Copia los números de 2 en 2 hasta el 50

---

---

---

---



**4. Copia y dibuja tu historia personal en tres pasos.**

Así soy

esto hago

cuando grande quiero ser

--	--	--

**5. Cuenta ¿Cuántas frutas hay?**



**6. Coloree una casilla por cada fruta que Encuentre... Escriba el total \_\_\_\_\_**

**3. Escriba sobre la línea para mostrar sus respuestas.**

- La fruta de mayor cantidad es \_\_\_\_\_. Hay \_\_\_\_\_ unidades.
- La fruta de menor cantidad es \_\_\_\_\_. Hay \_\_\_\_\_ unidades.
- La cantidad total de frutas es \_\_\_\_\_.

TRANSFERENCIA

Junio 02 Actividades Momento de lectura

1. Lee la lectura **Un elefante**

2. Responde y pinta el dibujo  
¿Qué nos dice la lectura? \_\_\_\_\_

\_\_\_\_\_  
\_\_\_\_\_  
\_\_\_\_\_

¿Qué sabes sobre el elefante? ¿Dónde viven? de ¿Qué se alimentan? ¿Cómo viven? \_\_\_\_\_

\_\_\_\_\_  
\_\_\_\_\_  
\_\_\_\_\_

3. Copia una historia sobre un animal que te guste recuerda los pasos.

\_\_\_\_\_  
\_\_\_\_\_  
\_\_\_\_\_  
\_\_\_\_\_  
\_\_\_\_\_  
\_\_\_\_\_  
\_\_\_\_\_  
\_\_\_\_\_  
\_\_\_\_\_

4. Escribe una descripción. Para ello sigue los pasos.

- Elige un miembro de tu familia al que te gustaría describir.
- Escribe palabras que expresen cómo es tu familiar y qué le gusta hacer.

Características físicas	Cualidades	Preferencias

- Completa la siguiente oración de acuerdo con tus sentimientos.

Yo siento \_\_\_\_\_  
\_\_\_\_\_

**Un elefante**

Un elefante no es elegante no usa sombrero corbata ni guantes.

La trompa muy larga, la panza gigante, las patas muy gruesas y orejas muy grandes.

Pero eso, ya sabes, no es lo importante pues ya es especial ser un elefante.



**5. Con las siguientes silabas forma palabras**

ma ta sa la to te za pi pa ri lu po ca ga mi no  
ra ja tu rra es co ba que ño so qui ki lo lli na mo

---

---

---

---

---

**6. Copia los numero desde el 1 hasta el 100 de cinco en cinco**

---

---

---

---

---

**7. Reto matemático**

Cuantos triángulos hay

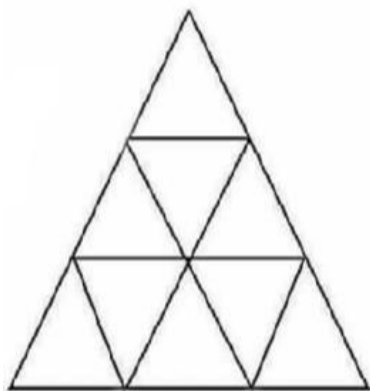

---

---

**8. Experimento para hacer en casa.**

Materiales

- Vaso desechable
- Algodón
- 3 granos de frijol

Procedimiento:

En el vaso coloca un poco de algodón, luego coloca los 3 frijoles, coloca un poco mas de algodón para tapar un poco los frijoles, ponle un poco de agua y espera que el frijol nazca. Cuando empiece a nacer copia y dibuja en el cuaderno el progreso diario que tiene la planta. No olvides colocarla al sol y ponerle agua de vez en cuando

## Junio 03 Actividades Momento de lectura

### 1. Repasemos que son los nombres propios

El nombre o sustantivo propio designa seres u objetos específicos. Es decir, sirve para distinguir una individualidad en el conjunto del que forma parte. En ese sentido, dice cómo se llama o identifica algo o alguien.

#### Características del nombre propio

La **función** de los nombres o sustantivos propios es **denominar, identificar o nombrar un individuo específico**.

Los nombres propios se escriben con mayúscula inicial, con excepción de los días de la semana, de los meses y de las letras. **Por ejemplo:** Julián, Veracruz, Cruz Roja, Colombia, Republica de Honduras

- Copia tres nombres propios \_\_\_\_\_, \_\_\_\_\_, \_\_\_\_\_

### 2. Hay nombres largos, hay nombres cortos, ¿El suyo cómo es?

¿Quién tiene el nombre más largo? Escriba su nombre completo en la casilla 1 (sin apellidos); escriba el nombre de un familiar en la casilla 2, luego escriba el nombre completo de tu mejor amigo, y por último escriba el nombre completo de un hermano. Cuente las letras y escriba la cantidad en la casilla derecha (Total de letras).

Nº	Nombre	Total de letras
1		
2		
3		
4		

### 3. Según la actividad 2

- Escriba los nombres en la base del grafico
- en el orden en el que aparecen en la tabla
- Pinta una casilla por cada letra del nombre correspondiente.

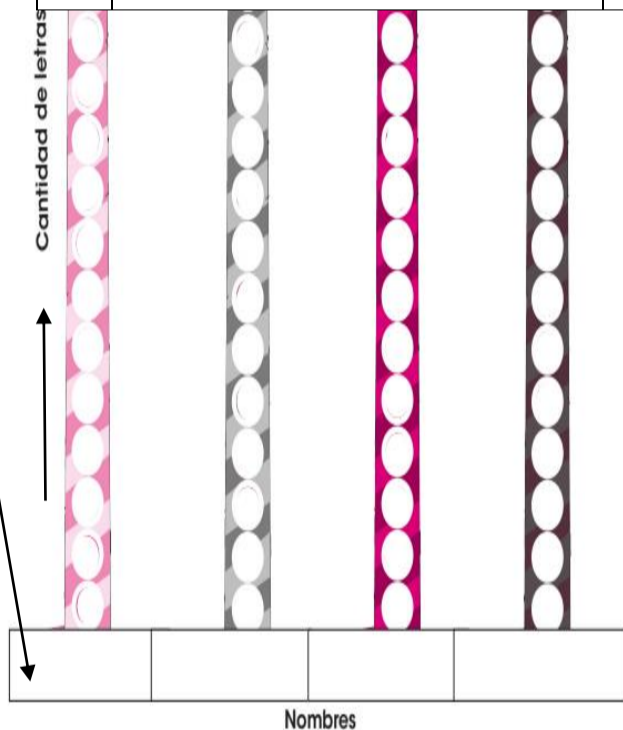

### 4. Luego compara y responde.

¿Quién tiene el nombre más largo?

¿Quién tiene el nombre más corto?

¿Hay nombres iguales en cantidad de letras?

¿Cuánto más, en cantidad de letras, es el nombre más largo que los demás nombres?

Ordene los nombres, desde el más largo hasta el más corto.

¿Cuántas consonantes tiene cada nombre?

Si juntara todas las letras de los cuatro nombres, ¿cuántas habría en total? \_\_\_\_\_



## AUTOEVALUACIÓN

### Junio 04 Actividades Momento de lectura

1. lee y aprende Adivina qué vegetales son. Escribe su nombre.

Raíz pintada  
toda morada.  
Llega a la mesa  
como ensalada.



Rabo tiene  
y raba no.  
Ya te lo he dicho yo.



Una señorita  
va por el mercado  
con su cola verde  
y su traje morado.



Fui a la plaza  
y las compré bellas.  
Llegué a la casa  
y lloré con ellas.

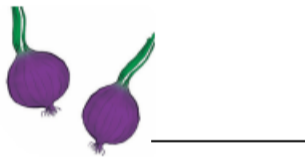

2. Separe en sílabas y complete las tablas con las sílabas de la derecha:



Panela

--	--

Pa	ne	la	
Pa		le	
Pa		li	
		lo	ta

**Pa**    **ne**  
           **ra**  
**ne**    **ta**    **ne**

3. Resuelve las operaciones.

$84 +$	$94 +$	$32 +$	$43 +$	$82 +$	$72 +$	$51 +$
<u>32</u>	<u>55</u>	<u>16</u>	<u>16</u>	<u>45</u>	<u>37</u>	<u>15</u>



4. Lectura



Así como las palabras comunican,  
las imágenes también expresan  
ideas, conceptos...

¿Qué cree que  
comunica el empaque?



Describe lo que  
comunica el  
empaque

---



---



---



---



---









---







---

5. Cuenta y completa la tabla

	¿Cuántas puntas?	¿Cuántos lados?	¿Cuántas caras?	Nombre
				
				
				
				
				
				

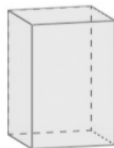
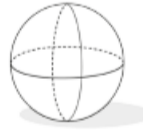
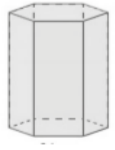
6. Consulte y escriba los nombres.

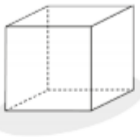
 _____	 _____	 _____	 _____
 _____	 _____	 _____	

7. Copia las letras que faltan, completa los nombres y encuentra las palabras en la sopa de letras

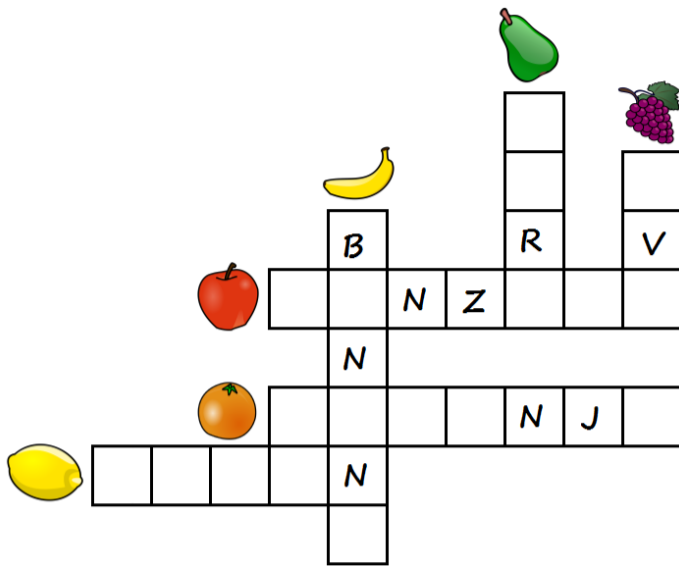

M	N	A	B	C	D	E
P	A	T	A	T	A	S
F	R	N	G	O	H	A
I	A	J	Z	M	K	N
L	N	M	N	A	Ñ	D
O	J	P	Q	T	N	I
R	A	S	P	E	R	A

ENCUENTRA

- SANDIA
- MANZANA
- PERA
- TOMATE
- PATATAS
- NARANJA



8. Pinta y en el cuaderno cuadrículado realiza cada plana

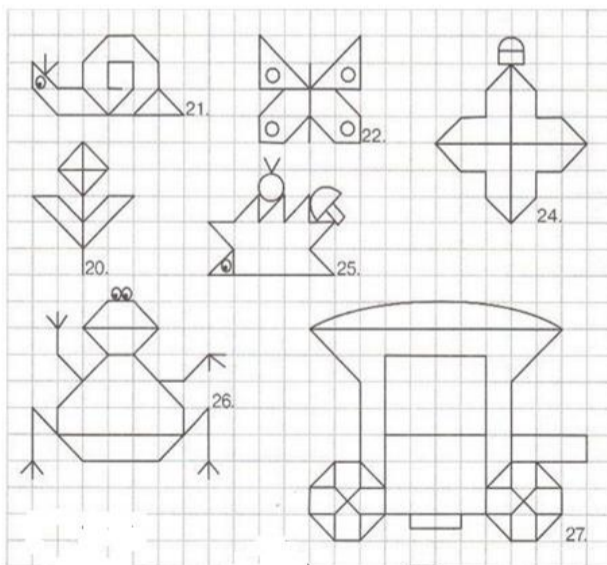

## Recuerda hacer ejercicio



## Preguntas de evaluación metacognitiva

Esta evaluación se realizará semanalmente, teniendo en cuenta las actividades realizadas durante esos días.



Debes responder de manera sincera teniendo en cuenta las emociones y conocimientos adquiridos o las dificultades encontradas.

Ejemplo si me sentí bien y comprendí, las respuestas las coloco en la carita feliz.

Si por el contrario tengo dudas o dificultades mis respuestas las hago en la carita más o menos o triste.

En la semana coloquen la fecha que cubre la semana: por ejemplo, semana del 4 al 8 de mayo, y así cada semana.

Nombre completo: \_\_\_\_\_ semana \_\_\_\_\_

Preguntas de evaluación metacognitivas	 aprendiste bien	 regular	 Me falta por repasar
¿Qué aprendiste?			
¿Cómo lo aprendiste?			
¿Qué me falta por mejorar?			
<b>RECURSOS</b>	Cuadernos Videos sugeridos ( para quienes tengan posibilidad ) Cuentos Hojas Tijeras Pegante Lápices de colores		
<b>FECHA Y HORA DE DEVOLUCIÓN</b>	De acuerdo a la programación institucional.		